

waterman

Montage- und Bedienungsanleitung

Notice de montage et d'utilisation

DE | FR



**Bitte diese Anleitung sorgfältig lesen und
für späteres Nachschlagen aufbewahren.**

**Veillez lire la présente notice avec grande attention
et la conserver pour tout besoin ultérieur.**

502010451 BEST CLEAN PRO

KURZANLEITUNG / QUICK START GUIDE / NOTICE SOMMAIRE / GUIDA RAPIDA STRUČNÁ PŘÍRUČKAG / STRUČNÝ NÁVOD / KRATKA NAVODILAG / GYORS ÚTMUTATÓ

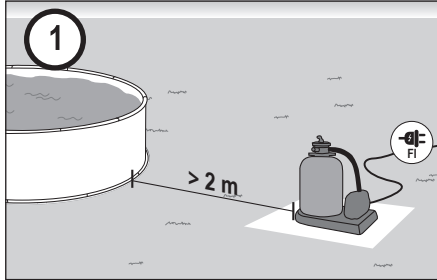

- Ⓓ Standort der Filteranlage wählen
- ⓊK Selecting the filter system location
- Ⓕ Sélection du lieu d'implantation de l'installation de filtrage
- Ⓘ Scegliere la collocazione del filtro
- ⓃL Positie van de filterinstallatie kiezen
- Ⓔ Välj var filtret ska stå
- ⒸZ Zvolte umístění filtračního systému
- ⒺK Zvoľte miesto filtračného zariadenia
- ⒺI Izbira mesta postavitve filtrirne naprave
- ⒺHU A szűrőberendezés felállítási helynek megválasztása
- ⒺRO Selectarea locului de amplasare al instalației de filtrare

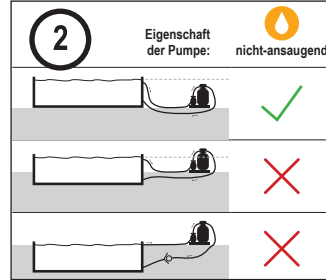

- Ⓓ Position der Filteranlage wählen
- ⓊK Selecting the filter system position
- Ⓕ Sélection de la position de l'installation de filtrage
- Ⓘ Scegliere la posizione del filtro
- ⓃL Positie van de filterinstallatie kiezen
- Ⓔ Välj hur filtret ska stå
- ⒸZ Zvolte pozici filtračního systému
- ⒺK Zvoľte polohu filtračného zariadenia
- ⒺI Izbira položaja filtrirne naprave
- ⒺHU A szűrőberendezés helyzetének megválasztása
- ⒺRO Selectarea poziției instalației de filtrare

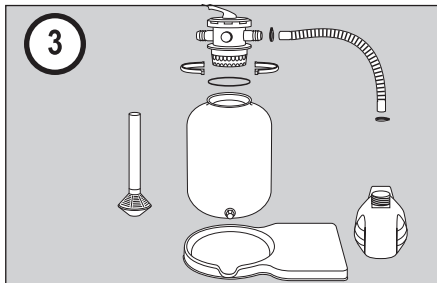

- Ⓓ Filteranlage montieren
- ⓊK Installing the filter system
- Ⓕ Montage de l'installation de filtrage
- Ⓘ Montare il filtro
- ⓃL Filterinstallatie monteren
- Ⓔ Montera filteranläggningen
- ⒸZ Smontujte filtrační systém
- ⒺK Namontujte filtračné zariadenie
- ⒺI Montaža filtrirne naprave
- ⒺHU A szűrőberendezés összeszerelése
- ⒺRO Montarea instalației de filtrare

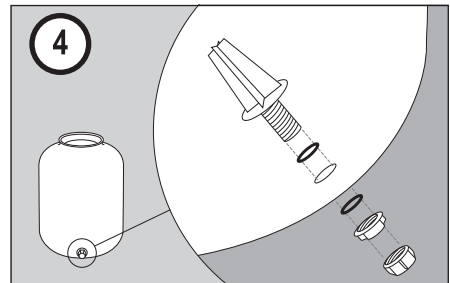

- Ⓓ Entleerungsventil festschrauben
- ⓊK Fixing the drain valve
- Ⓕ Fixation de la vanne de vidange
- Ⓘ Avvitare la valvola di scarico
- ⓃL Aftapventiel vastschroeven
- Ⓔ Skruva fast tömningsventilen
- ⒸZ Přišroubujte výpustný ventil
- ⒺK Priskrutkujte výpustný ventil
- ⒺI Privitje ventila za izpraznitev
- ⒺHU Az ürítőszelep rögzítése
- ⒺRO Însurubare fermă supapă de golire

BEKNOPTTE HANDLEIDING / KORTFATTAD BRUKSANVISNING / MANUAL CU INSTRUCȚIUNI PE SCURT

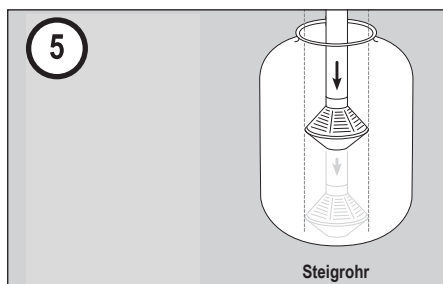

- D** Steigrohr einsetzen
- UK** Inserting the riser pipe
- F** Insertion du tube ascendant
- I** Inserire il tubo montante
- NL** Stijgleiding plaatsen
- S** Sätt i stigröret
- CZ** Nasadíte stoupací trubku
- SK** Nasadíte stúpaciu rúru
- SI** Vstavljanje dvižne cevi
- HU** A felszállócső behelyezése
- RO** Aplicare țeavă ascendentă

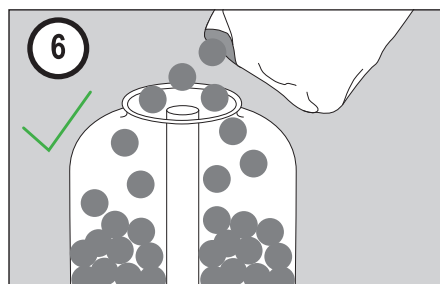

- D** Filtermaterial einfüllen
- UK** Filling the filter material in
- F** Remplissage de la matière filtrante
- I** Caricare il materiale filtrante
- NL** Filtermateriaal bijvullen
- S** Häll i filtermediet
- CZ** Naplňte filtrační materiál
- SK** Naplňte filtračný materiál
- SI** Polnjenje s filtrirnim materialom
- HU** A szűrőanyag betöltése
- RO** Umplere cu material de filtrare

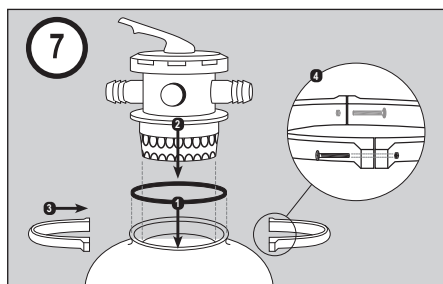

- D** Ventil aufsetzen
- UK** Valve installation
- F** Mise en place de la vanne à 4 voies
- I** Applicare la valvola
- NL** Ventiel plaatsen
- S** Sätt på ventilen
- CZ** Nasadíte ventil
- SK** Nasadíte ventil
- SI** Namestitev ventila
- HU** A szelep felhelyezése
- RO** Amplasare supapă

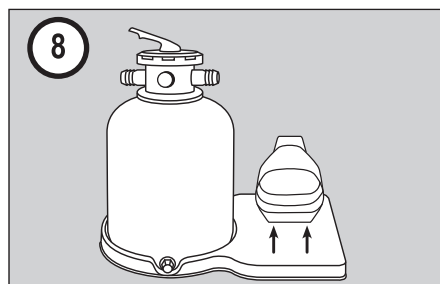

- D** Montage & Anschluß der Pumpe
- UK** Assembly and connection of the pump
- F** Montage et raccordement de la pompe
- I** Montaggio e collegamento della pompa
- NL** Montage & aansluiting van de pomp
- S** Montering och tillkopplingen av pumpen
- CZ** Namontujte a připojte čerpadlo
- SK** Montáž & Pripojenie čerpadla
- SI** Montaža in priklop črpalke
- HU** A szivattyú szerelése és csatlakoztatása
- RO** Montarea și racordarea pompei



Wichtige Hinweise

Die Benutzung der Filteranlagen für Schwimmbecken und deren Schutzbereiche ist nur zulässig, wenn diese nach VDE 0100-702 errichtet sind. Es ist zwingend erforderlich, den Stromanschluss über einen Fehlerstromschutzschalter (FI) <30mA abzusichern. Um den Schutzbereich einzuhalten (Entfernung elektronisches Gerät zum Wasser), ist es erforderlich die Filteranlage mehr als 2m außerhalb des Wassers zu positionieren. (Schutzbereich 2 gem. VDE 0100-702)



WARNUNG

Dieses Gerät kann von Kindern ab 8 Jahren und darüber sowie von Personen mit verringerten physischen, sensorischen oder mentalen Fähigkeiten oder Mangel an Erfahrung und Wissen benutzt werden, wenn sie beaufsichtigt oder bezüglich des sicheren Gebrauchs des Gerätes unterwiesen wurden und die daraus resultierenden Gefahren verstehen.

Kinder dürfen nicht mit dem Gerät spielen. Reinigung und Benutzerwartung dürfen nicht von Kindern ohne Beaufsichtigung durchgeführt werden.

Gerät nur anschließen, wenn die elektrischen

Zur Vermeidung von Beschädigungen:

Pumpe niemals trocken laufen lassen (vor der Inbetriebnahme muss die Filteranlage montiert sein und der Ansaugschlauch mit Wasser befüllt werden). Der Anschluss zum Skimmer des Beckens und zur Einlaufdüse ist vor der Inbetriebnahme fertig zu stellen.

4-Wege-Ventil nur bei abgeschalteter Pumpe betätigen!

Filteranlage mit normalsaugender Pumpe muss außerhalb des Pools unterhalb des Wasserspiegels montiert werden.

Daten von Gerät und Stromversorgung übereinstimmen. Die Gerätedaten befinden sich auf dem Typenschild am Gerät, auf der Verpackung oder in dieser Anleitung. Gerät grundsätzlich außerhalb des Wassers betreiben, Gerät ortsunveränderlich auf dem Boden montieren. Ansonsten Gerät nur betreiben, wenn sich keine Personen im Wasser aufhalten.

Eine beschädigte Anschlussleitung kann nicht ersetzt werden. Gerät entsorgen.

Das Gerät ist nicht für den gewerblichen/industriellen Bereich zugelassen. Verwendung ausschließlich in privaten Haushalten.

INHALTSVERZEICHNIS

- | | |
|-------------------------------------|--|
| 1 - Beschreibung | 7 - Außerbetriebnahme |
| 2 - Zusammenbau | 8 - Störungsursachen – Fehlerbeseitigung |
| 3 - Inbetriebnahme | 9 - Entsorgung |
| 4 - Beschreibung des 4-Wege-Ventils | 10 - Ersatzteile |
| 5 - Wartungsarbeiten | 11 - Gewährleistung |
| 6 - Allgemeine Wartung | |

1. FILTERANLAGEN - BESCHREIBUNG



1.1 Die Filteranlage übernimmt die mechanische Aufbereitung des Poolwassers.

Eine einwandfreie Funktion ist aber nur gewährleistet, wenn auch eine chemische Wasseraufbereitung vorgenommen wird. Im Filter werden kleinste Schmutzpartikel zurückgehalten und aus dem Wasserkreislauf entfernt. Es wird immer eine zusätzliche Wasserpflege und Desinfektion z.B. auf Basis von Chlor oder Sauerstoff benötigt. Weitere Informationen rund um die Wasserpflege finden Sie hier:

<http://www.summer-fun.info>

1.2 Die normalsaugende Umwälzpumpe hat die Aufgabe das Wasser aus dem Schwimmbecken durch den Filterbehälter zu drücken. Die Umwälzpumpe ist bei der Erstinbetriebnahme mit Wasser zu füllen. Die Umwälzpumpe ist immer außerhalb des Beckens und unterhalb des Wasserspiegels zu installieren, da diese nicht selbstansaugend ist.

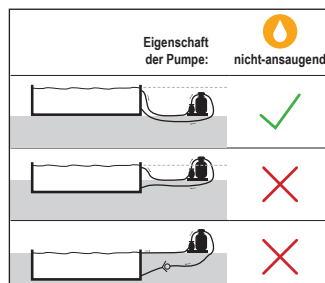

1.3 Der Filterbehälter hat die Aufgabe, das Schwimmbeckenwasser durch das eingefüllte Filtermedium mechanisch von Verunreinigungen zu reinigen. Das Filtermedium ist in regelmäßigen Abständen zu reinigen, bzw. zu erneuern.

1.4 Der Standort sollte in der Nähe des Schwimmbades, an einem geschützten Ort gewählt werden. Geltende Sicherheitsbestimmungen sind zu beachten.

2. ZUSAMMENBAU (SIEHE AUCH EXPLOSIONSZEICHNUNG (SEITE 9))

- 2.1 Innenrohr wie in der Zeichnung dargestellt montieren und in den Filterkessel einsetzen.
- 2.2 Beiliegendes Filtermedium aus der Packung entnehmen und in den Filterkessel geben.
- 2.3 4-Wege-Ventil mit O-Ring aufsetzen und mit Spanning fixieren, bzw. Dichtigkeit herstellen
- 2.4 Filterkessel an der vorgesehenen Stelle auf der Filterplatte fixieren (rückwärts mit Kabelaustrittsseite voran in den Schlitten der Grundplatte einschieben).
- 2.5 Filterpumpe an den vorgesehenen Haltern auf der Filterplatte fixieren (einschieben).
- 2.6 Schlauch zwischen Pumpe und Filter mittels Schlauchschellen befestigen.
- 2.7 Anschluss der Filteranlage an das Becken

Auf der Saugseite der Pumpe (horizontaler Schlauchanschluss) wird ein Verbindungsschlauch zum Skimmer Ihres Pools (hier wird das schmutzige Wasser angesaugt) gelegt. Das gereinigte Wasser wird über einen Verbindungsschlauch zwischen dem Ventil Ihrer Filteranlage (das Ventil hat 3 schwarze Schlauchadapter welche wie folgt beschriftet sind: Return, Waste, und Pump) und dem Schlauchadapter mit der Beschriftung „Return“ in den Pool zurückgeleitet.

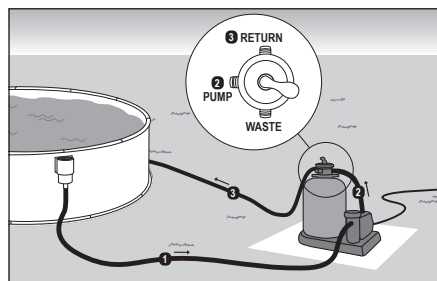

3. INBETRIEBNAHME DER FILTERANLAGE UNTERHALB DES WASSERSPIEGELS

3.1 Saugleitung, vom Becken kommend, an den horizontalen Sauganschluss der Pumpe anschließen.

3.2 Druckleitung, zum Becken gehend, an den seitlichen Anschluss „Return“ des 4-Wege-Ventils anschließen.

Die Filteranlage ist nun Betriebsbereit.

4. BESCHREIBUNG DES 4-WEGE-VENTILS

Die einzelnen Funktionen / Stellungen auf der Oberseite des Kunststoffventils sind deutlich gekennzeichnet, so dass eine Verwechslungsgefahr ausgeschlossen ist.

Vor Umstellen des Ventils muss die Pumpe ausgeschaltet werden!

4.1 FILTERN / FILTER (BETRIEBSZUSTAND):

In dieser Stellung wird das Schwimmbeckenwasser durch den Filterkessel sowie dem Filtermedium und anschließend zurück zum Becken gepumpt. Im Filtermedium wird der Schmutz herausgefiltert.

4.2 RÜCKSPÜLEN / BACKWASH:

In dieser Stellung wird das Schwimmbeckenwasser in entgegengesetzter Richtung (von unten nach oben) durch den Filter gepumpt um diesen zu reinigen. Das Schmutzwasser wird seitlich aus dem Ventil geleitet (Schlauchabgang = Waste).

4.3 NACHSPÜLEN / RINSE:

Filterung in den Kanal! In dieser Stellung, werden die Leitungen der Filteranlage nach dem Rückspülen vom Restschmutz gereinigt.

4.4 GESCHLOSSEN / CLOSE:

In dieser Stellung sind alle Funktionen unterbunden. Die Umwälzpumpe darf nicht eingeschaltet werden. Diese Stellung wird bei Wartungsarbeiten im Filterbehälter benutzt.

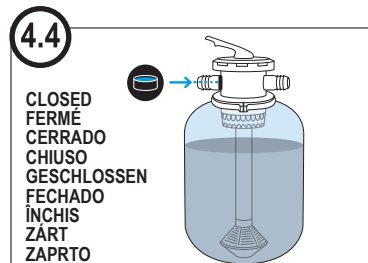
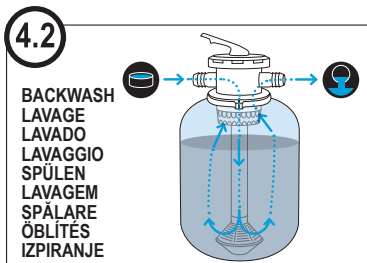
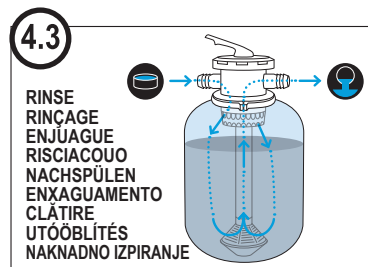
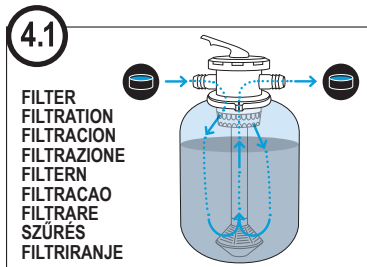

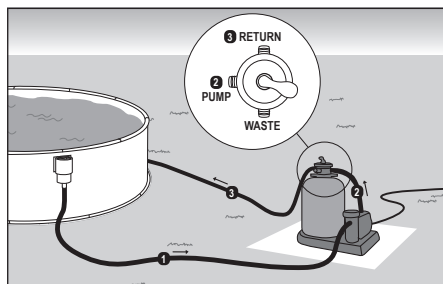

- (D) Anschluß an den Pool
- (UK) Connection to pool
- (F) Raccordement au bassin
- (I) Collegamento alla piscina
- (NL) Aansluiting op de pool
- (S) Koppla den till poolen
- (CZ) Připojení k bazénu
- (SK) Pripojenie na bazén
- (SI) Priklop na bazen
- (HU) Csatlakoztatás a medencénél
- (RO) Racordare la bazin

5. WARTUNGSARBEITEN – VOR WARTUNGSARBEITEN IMMER ALLE GERÄTE VOM STROMNETZ TRENNEN!

5.1 **Wartung des Filterbehälters:** Bei Wartungsarbeiten sind die Absperrschieber (soweit vorhanden) zu schließen und nach Beendigung der Wartungsarbeiten wieder zu öffnen. Stellen Sie dazu das 4-Wege-Ventil auf „geschlossen“. Sind keine Absperrschieber vorhanden, so muss der Wasserzulauf und Rücklauf unterbrochen werden (z.B. durch Gummistopfen im Ein- und Rücklauf) um übermäßiges Austreten von Poolwasser zu vermeiden. In regelmäßigen Abständen ist die Filteranlage zu öffnen und der Zustand des Filtermediums ist zu überprüfen. Gegebenenfalls ist ein Austausch vorzunehmen.

5.2 **Filterpumpe:** Besondere Wartung ist nicht erforderlich.

6. ALLGEMEINE WARTUNG

6.1 Das Schwimmbecken ist nach den einschlägigen Vorschriften des Herstellers zu pflegen und zu warten.

6.2 Sollte die Ansaugung über einen Skimmer erfolgen, so ist der Siebkorb in regelmäßigen Abständen zu reinigen.

6.3 Es ist unbedingt darauf zu achten, dass die Wasserhöhe im Becken immer mindestens bis zur Mitte des Skimmers reicht bzw. die Ansaugleitung mindestens 15cm unter dem Wasserspiegel liegt.

7. AUSSERBETRIEBNAHME

7.1 Das Schwimmbecken ist nach den einschlägigen Vorschriften des Beckenherstellers winterfest zu machen.

7.2 Die Filteranlage muss bei einer möglichen Frostgefahr winterfest gemacht werden. Dabei ist folgendes zu beachten: Das Wasser aus dem Filterbehälter entleeren.

7.3 Die Leitungen vom und zum Schwimmbecken sind vollständig zu entleeren.

7.4 Strom abschalten (auf 0 stellen), Schuko-Stecker herausziehen.

7.5 Die Pumpe in einem frostfreien Raum in einem mit Wasser gefüllten Eimer überwintern. Nach der Winterpause von Hand in ausgeschaltetem Zustand überprüfen, ob die Laufeinheit in der Pumpe frei gängig ist. Bei fest sitzender Laufeinheit ist die Blockade von Hand zu lösen oder der Kundendienst zu kontaktieren.

8. STÖRUNGSURSACHEN – FEHLERBESEITIGUNG

8.1 Pumpe fördert kein Wasser.

8.1.1 Kontrollieren ob Saugleitung und Pumpe mit Wasser gefüllt sind.

8.1.2 Saugleitung auf Dichtigkeit prüfen, da bei undichter Leitung die Pumpe Luft ansaugt.

8.1.3 Wasserstand im Becken kontrollieren. Bei zu niedrigem Wasserstand im Skimmer saugt die Pumpe ebenfalls Luft an. Wasserstand bis Mitte Skimmeröffnung auffüllen.

8.1.4 Kontrollieren, ob die Skimmerklappe festhängt. Die Pumpe saugt dabei nur schlecht an, oder die Wassersäule reißt immer ab.

8.1.5 Kontrollieren, ob der Sieb Korb im Skimmer nicht verschmutzt ist, ggf. Siebkorb reinigen.

8.1.6 Kontrollieren, ob die Schieber in der Saug- und Druckleitung geöffnet sind.

8.2 Umwälzpumpe bringt zu wenig Leistung

8.2.1 Filter ist verschmutzt; er muss gereinigt werden

8.2.2 Schieber in der Anlage sind nicht ganz geöffnet

8.2.3 Siebkorb im Skimmer ist verschmutzt – Reinigung

8.2.4 Saugleitung undicht, Pumpe zieht Luft

8.3 Umwälzpumpe ist zu laut

8.3.1 Fremdkörper in der Pumpe, Pumpengehäuse abschrauben, Gehäuse und Laufrad reinigen

8.3.2 Motorlager sind zu laut, Motor kompl. mit Laufrad austauschen

8.3.3 Pumpe steht auf blankem Holz oder Betonboden, dadurch Geräuschübertragung auf das Gebäude (Körperschall). Pumpe auf eine isolierende Unterlage stellen (Gummi, Kork etc.)

8.4. Umwälzpumpe läuft nicht von selbst an

8.4.1 Kontrollieren, ob die Stromleitung unter Spannung steht

8.4.2 Kontrollieren, ob die Sicherung in Ordnung ist

8.4.3 Prüfen, ob der Kondensator in Ordnung ist

8.5 Zwischen Pumpengehäuse und Motor kommt Wasser aus der Umwälzpumpe

8.5.1 Bei Inbetriebnahmen kann in Abständen von ca. 2 Minuten tropfenweise Wasser austreten. Nach einigen Stunden Betrieb, wenn die Gleitdichtung eingelaufen ist, hört das Tropfen von selbst auf.

8.5.2 Kommt an dieser Stelle ständig Wasser heraus, ist die Gleitringdichtung defekt.

8.6. Wasser ist nicht klar

8.6.1 zu geringe Chlorung verursacht Überlastung des Filters; Chlor und pH-Wert auf vorgeschriebene Werte einstellen

8.6.2 Filter ist zu klein ausgelegt

8.6.3 Umwälzzeit ist zu kurz

8.6.4 Filtermedium ist verschmutzt

9. ENTSORGUNG

Geräte die mit dem nebenstehendem Symbol gekennzeichnet sind, dürfen nicht mit dem Hausmüll entsorgt werden. Sie sind verpflichtet solche Elektro- und Elektronik-Altgeräte separat zu entsorgen. Informieren Sie sich bitte bei Ihrer örtlichen Verwaltungsbehörde über die Möglichkeiten der geregelten Entsorgung. Mit dieser umweltgerechten Entsorgung führen Sie Altgeräte dem Recycling oder anderen Formen der Wiederverwertung zu.

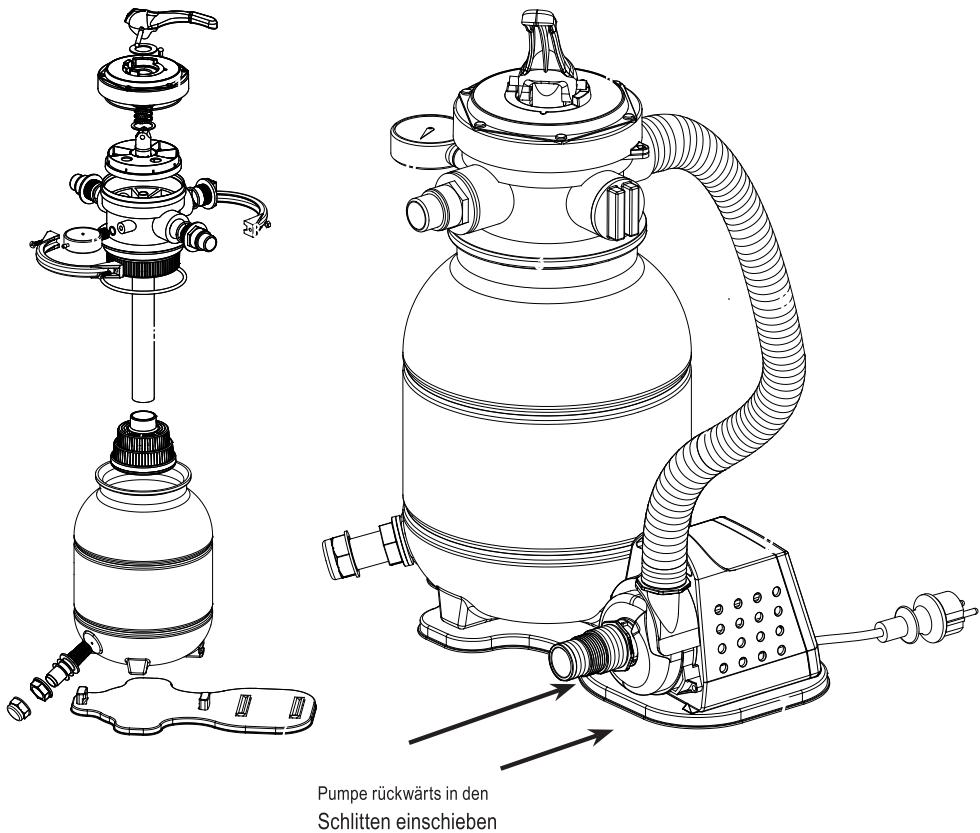

10. ERSATZTEILE

- | | | |
|---|------------|---|
| ❶ | 502010451A | 4-Wege-Ventil mit Dichtungsring |
| ❷ | 502010450B | Pumpe für Poolfilteranlage |
| ❸ | 502010450C | Spannring (2teilig) mit Verschraubung |
| ❹ | 502010451D | Filterkessel |
| ❺ | 502010451E | Innenrohr komplett |
| ❻ | 502010450F | flexibler Verbindungsschlauch zwischen Pumpe und Filter |
| ❼ | 502010450G | Filterplatte |
| ❽ | 502010451H | Druckanzeige |

11. GEWÄHRLEISTUNG

Für die Geltendmachung von Gewährleistungsansprüchen beachten Sie bitte Folgendes:

Wir bieten für unsere Produkte einen Gewährleistungsanspruch für einen Zeitraum von 2 Jahren ab Kauf des Produktes. In diesem Zeitraum stehen wir dafür ein, dass der von uns gelieferte Artikel frei von Fabrikations- und/oder Materialfehlern ist. Unsere Gewährleistungsverpflichtung erstreckt sich nicht auf Mängel, Fehler oder Schäden, die durch unsachgemäße oder gewaltsame Bedienung durch den Kunden oder nicht zum Verantwortungsbereich von uns gehörige dritte Personen entstehen. Darüber hinaus ist die Gewährleistung ausgeschlossen im Falle von Höherer Gewalt.

Im Falle eines Transports des defekten Produkts übernehmen wir innerhalb der Gewährleistung die Kosten. Außerhalb der Gewährleistung hat der Kunde die Kosten selber zu tragen.

Kommt es zu einer kostenlosen Ersatzlieferung führt diese nicht zum Neubeginn der Verjährung gemäß §212 BGB.

Zudem übernehmen wir keine Gewährleistung für Verschleißteile, bei mangelhafter Wartung und bei Folgeschäden durch unzulässig verwendeten Betriebsstoffen.

Dasselbe gilt bei Nichtbefolgung der Betriebs- oder Wartungsanweisungen, bei Überbeanspruchung oder sonstige Eingriffe in die gelieferte Ware sowie dann, wenn an von uns gelieferten Artikeln Änderungen vorgenommen, Teile ausgewechselt oder für diese Waren Verbrauchsmaterialien verwendet werden, die nicht den Originalspezifikationen entsprechen. Ansprüche des Kunden auf Schadenersatz, z.B. wegen Nichterfüllung, Verschulden bei Vertragsschluss, Verletzung vertraglicher Nebenverpflichtungen, für Mangelfolgeschäden, aus unerlaubter Handlung und sonstigen Rechtsgründen sind ausgeschlossen. Dies gilt nicht für die Haftung wegen des Fehlens einer zugesicherten Eigenschaft, wegen Vorsatzes oder grober Fahrlässigkeit. Insbesondere wird kein Ersatz für Wasser und Chemikalien geleistet die wegen der Undichtigkeit eines Pools abgelassen werden mussten.

Vertrieb Distribution

Waterman Kundendienst
Bahnhofstr. 68, 73240 Wendlingen
+ 49 (0) 7024/4048-667
service@waterman-pool.com

WAS TUN, WENN...

Tipps zur Behebung von Problemen, die während des Aufbaus auftreten können:

Problemgegenstand	Problembeschreibung	Mögliche Ursachen	Abhilfemöglichkeit
Filteranlagen / Pumpen	Filter bringt keine bzw. geringe Leistung	Lufteintritt durch die Saugleitung	- Anschlussstutzen und saugseitige Dichtungen überprüfen. U. U. fehlt das Teflonband - Dichtung des Vorfilterdeckels ist undicht - Vorfilterdeckel ist gesprungen
		Gleitringdichtung ist defekt	Pumpe muss zur Reparatur eingesandt werden
		Übermäßige Saughöhe	Pumpenhöhe korrigieren bzw. Rückschlagventil einsetzen
		Vorfilter oder Skimmer ohne Wasserniveau	Wasser in Pool oder in Vorfilter anfüllen
		Filter ist verstopft	Rückspülung bei SF - Anlage bzw. Kartusche reinigen/ wechseln
		Saugleitung hat zu geringen Durchmesser	Umrüsten auf Verrohrung bzw. größerer Durchmesser
		Mangelhafte Befestigung der Pumpe	Pumpe korrekt befestigen
		Fremdkörper in der Pumpe	Pumpe und Pumpenfilter reinigen
Pumpe springt nicht an	Pumpe springt nicht an	Pumpenlaufrad bzw. Welle ist defekt	Pumpe muss zur Reparatur eingesandt werden
		Falsche Spannung	Pumpenspannung mit Netzspannung vergleichen
		Fremdkörper in der Pumpe	Pumpe und Pumpenfilter reinigen
		Thermoschutzrelais hat angesprochen	Thermoschutzschalter rückstellen und Ursache feststellen
		Mangelnde Spannung	Sicherung rückstellen
Motorgeräusch aber keine Filterleistung	Motorgeräusch aber keine Filterleistung	Motor ist blockiert	Pumpe muss zur Reparatur eingesandt werden
		Fremdkörper in der Pumpe	Pumpe und Pumpenfilter reinigen
Pumpe ist undicht	Pumpe ist undicht	Filterdeckel undicht	Filterdeckel und Dichtung reinigen bzw. ersetzen
		Gleitringdichtung ist defekt	Pumpe muss zur Reparatur eingesandt werden
Sand im Becken	Sand im Becken	falsche Körnung des eingesetzten Filtersandes	Herstellereingaben beachten/ nur original Filtersand verwenden
		Mehrwege - Ventil defekt	Mehrwege - Ventil ersetzen
		Steigrohr/ Filterfuß defekt	Pumpe muss zur Reparatur eingesandt werden
Filterkessel/ Leitungen undicht	Filterkessel/ Leitungen undicht	Verschraubungen zu locker angezogen	Verschraubungen nachspannen/ nachziehen
		Keine Abdichtung	Mit Teflonband abdichten
		Mechanische Beschädigung	Defekte Teile ersetzen

Remarques importantes

L'utilisation des systèmes de filtration pour les piscines et leurs zones de protection n'est autorisée que s'ils sont installés conformément à la norme VDE 0100-702. Il est impératif que le raccordement électrique soit protégé par un disjoncteur différentiel (FI) <30mA. Afin de respecter la zone de protection (distance de l'appareil électronique à l'eau), il est nécessaire de positionner le système de filtration à plus de 2m de l'eau. (Zone de protection 2 selon VDE 0100-702).

Pour éviter tout dommage :

Ne laissez jamais la pompe fonctionner à sec (avant la mise en service, le système de filtration doit être monté et le tuyau d'aspiration doit être rempli d'eau). Le raccordement au skimmer de la piscine et à la buse d'entrée doit être réalisé avant la mise en service. Ne faites fonctionner la vanne à 4 voies que lorsque la pompe est arrêtée ! Le système de filtration avec pompe à amorçage normal doit être installé à l'extérieur de la piscine, sous le niveau de l'eau.



ATTENTION

Cet appareil peut être utilisé par des enfants à partir de 8 ans et des personnes ayant des capacités physiques, sensorielles ou mentales réduites ou un manque d'expérience et de connaissances s'ils ont reçu une supervision ou des instructions concernant l'utilisation de l'appareil en toute sécurité et s'ils comprennent les risques encourus. Les enfants ne doivent pas jouer avec l'appareil.

Le nettoyage et l'entretien par l'utilisateur ne doivent pas être effectués par des enfants sans surveillance.

Ne connectez l'appareil que si les données électriques de l'appareil et de l'alimentation

électrique correspondent. Les données de l'appareil se trouvent sur la plaque signalétique de l'appareil, sur l'emballage ou dans ces instructions.

Faites toujours fonctionner l'appareil hors de l'eau et installez l'appareil sur le sol de manière à ce qu'il ne puisse pas être déplacé. Sinon, ne faites fonctionner l'appareil que lorsqu'il n'y a pas de personnes dans l'eau. Un câble de connexion endommagé ne peut pas être remplacé. Mettez l'appareil au rebut. L'unité n'est pas approuvée pour une utilisation commerciale/industrielle. Utilisation exclusivement dans les ménages privés.

1. DESCRIPTION DU SYSTÈME DE FILTRATION



1.1 Le système de filtration est responsable du traitement mécanique de l'eau de la piscine. Toutefois, le bon fonctionnement n'est garanti que si un traitement chimique de l'eau est également effectué. Les plus petites particules de saleté sont retenues dans le filtre et éliminées du circuit d'eau. Un traitement et une désinfection supplémentaires de l'eau, par exemple à base de chlore ou d'oxygène, sont toujours nécessaires. Vous trouverez de plus amples informations sur l'entretien de l'eau ici :

<http://www.summer-fun.info>

1.2 La pompe de circulation à aspiration normale a pour tâche de pousser l'eau hors de la piscine à travers le réservoir du filtre. La pompe de circulation doit être remplie d'eau lors de la première mise en service. La pompe de circulation doit toujours être installée à l'extérieur de la piscine et sous le niveau de l'eau, car elle n'est pas auto-amorçant.

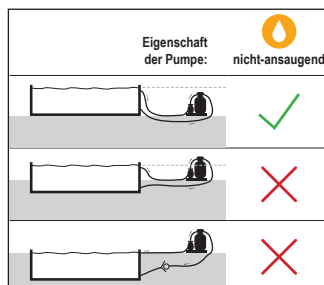

1.3 Le réservoir de filtration a pour mission de nettoyer mécaniquement l'eau de la piscine de ses impuretés par le biais du média filtrant qu'il contient. Le média filtrant doit être nettoyé ou remplacé à intervalles réguliers.

1.4 L'emplacement doit être choisi près de la piscine, dans un endroit protégé. Les règles de sécurité applicables doivent être respectées.

2. ASSEMBLAGE (VOIR AUSSI LA VUE ÉCLATÉE)

- 2.1 Assemblez le tuyau intérieur comme indiqué sur le dessin et insérez-le dans la cuve du filtre.
- 2.2 Mettez le milieu filtrant dans le récipient du filtre (non inclus dans la livraison).
- 2.3 Installez la vanne à 4 voies avec le joint torique et fixez-la avec la bague de serrage, ou rendez-la étanche.
- 2.4 Fixez le récipient du filtre à l'endroit prévu sur la plaque du filtre (enfoncez).
- 2.5 Fixez la pompe de filtration sur les supports prévus à cet effet sur la plaque de filtration (enfoncez).
- 2.6 Fixez le tuyau entre la pompe et le filtre à l'aide de colliers de serrage.
- 2.7 Raccordement du système de filtration à la piscine

Du côté aspiration de la pompe (raccord horizontal), posez un tuyau de raccordement au skimmer de votre piscine (c'est là que l'eau sale est aspirée). L'eau purifiée est ensuite raccordée par un tuyau entre la vanne de votre système de filtration (la vanne est munie de 3 adaptateurs de tuyau noirs qui sont étiquetés comme suit : Retour, Déchets, et Pompe) et l'adaptateur de tuyau étiqueté „Retour“ dans la piscine.

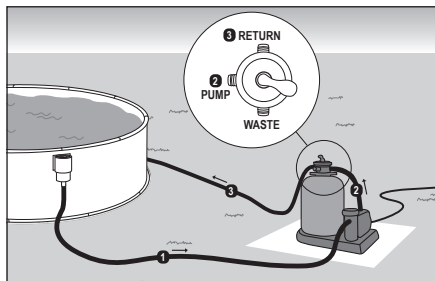

3. MISE EN SERVICE DU SYSTÈME DE FILTRATION SOUS LE NIVEAU DE L'EAU

3.1 Connectez la ligne d'aspiration provenant de la piscine à la connexion d'aspiration horizontale de la pompe.

3.2 Connectez la ligne de pression allant à la piscine à la connexion côté „retour“ de la vanne à 4 voies.

Le système de filtration est maintenant prêt à fonctionner.

4. DESCRIPTION DE LA VANNE À 4 VOIES

Les différentes fonctions/positions sur le dessus de la vanne en plastique sont clairement indiquées afin d'éviter tout risque de confusion.

Avant de modifier la position de la vanne, la pompe doit être arrêtée !

4.1 FILTRE / FILTRE (état de fonctionnement) :

Dans cette position, l'eau de la piscine est pompée à travers le réservoir du filtre et le milieu filtrant, puis elle retourne dans la piscine. La saleté est filtrée dans le milieu filtrant.

4.2 BACKWASH :

Dans cette position, l'eau de la piscine est pompée à travers le filtre dans le sens inverse (de bas en haut) pour le nettoyer. L'eau sale est évacuée par le côté de la vanne (sortie du tuyau = déchets).

4.3 RINÇAGE / RINÇAGE :

Filtrant dans les égouts ! Dans cette position, les tuyaux du système de filtration sont débarrassés des saletés résiduelles après le rétro lavage.

4.4 FERMÉ / FERMÉ :

Dans cette position, toutes les fonctions sont désactivées. La pompe de circulation ne doit pas être mise en marche. Ce poste est utilisé pour les travaux de maintenance dans la cuve du filtre.

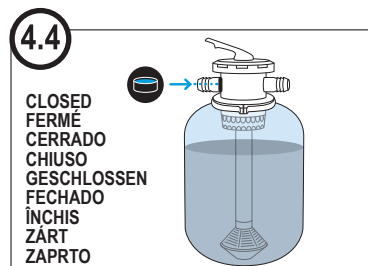
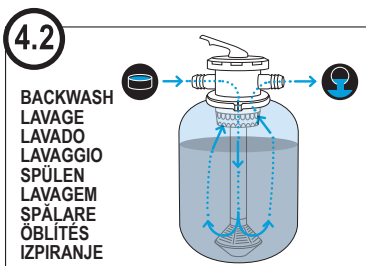
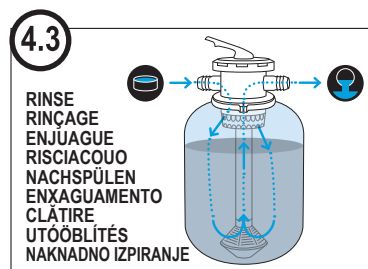
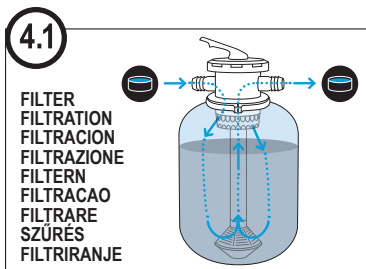

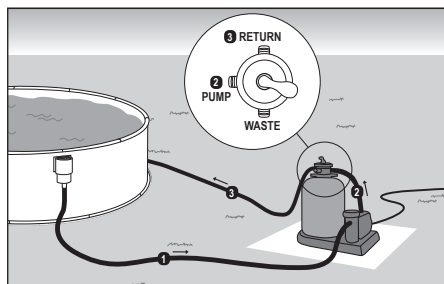

- Ⓓ Anschluß an den Pool
- Ⓔ Connection to pool
- Ⓕ Raccordement au bassin
- Ⓘ Collegamento alla piscina
- Ⓝ Aansluiting op de pool
- Ⓢ Koppla den till poolen
- ⒸZ Připojení k bazénu
- Ⓚ Pripojenie na bazén
- Ⓜ Priklop na bazen
- ⒽU Csatlakoztatás a medencénél
- ⓇO Racordare la bazin

5. TRAVAUX D'ENTRETIEN - DÉBRANCHEZ TOUJOURS TOUS LES APPAREILS DU RÉSEAU AVANT D'EFFECTUER DES TRAVAUX D'ENTRETIEN !

5.1 Entretien du réservoir du filtre : Pendant les travaux d'entretien, fermez les vannes d'arrêt (si elles sont présentes) et ouvrez-les à nouveau une fois les travaux d'entretien terminés. Pour ce faire, réglez la vanne 4 voies sur „fermé“. S'il n'y a pas de vannes d'arrêt, l'entrée et le retour d'eau doivent être interrompus (par exemple par des bouchons en caoutchouc dans l'entrée et le retour) pour éviter une fuite excessive d'eau de piscine. Le système de filtration doit être ouvert à intervalles réguliers et l'état de l'élément filtrant doit être contrôlé. Si nécessaire, remplacez-la.

5.2 Pompe du filtre : Aucun entretien particulier n'est nécessaire.

6. ENTRETIEN GÉNÉRAL

6.1 La maintenance et l'entretien de la piscine doivent être effectués conformément aux instructions pertinentes du fabricant.

6.2 Si l'aspiration se fait par un skimmer, le panier de la crépine doit être nettoyé à intervalles réguliers.

6.3 Il est essentiel de veiller à ce que le niveau d'eau de la piscine atteigne toujours au moins le milieu du skimmer ou que la ligne d'aspiration se trouve au moins 15 cm en dessous du niveau d'eau.

7. LE DÉCLASSEMENT

7.1 La piscine doit être hivernée conformément aux instructions pertinentes du fabricant de la piscine.

7.2 Le système de filtration doit être hiverné s'il y a un risque de gel. Les points suivants doivent être respectés : Videz l'eau du réservoir du filtre.

7.3 Les canalisations vers et depuis la piscine doivent être complètement vidées.

7.4 Coupez l'alimentation (mise sur 0), retirez la fiche de terre.

7.5 Hivernez la pompe dans une pièce hors gel dans un seau rempli d'eau. Après la pause hivernale, vérifiez à la main, à l'état arrêté, si le groupe de roulement de la pompe se déplace librement. Si l'unité en marche est bloquée, dégagez le blocage à la main ou contactez le service après-vente.

8. CAUSES DES DYSFONCTIONNEMENTS - DÉPANNAGE

8.1 La pompe ne fournit pas d'eau.

8.1.1 Vérifiez si la conduite d'aspiration et la pompe sont remplies d'eau.

8.1.2 Vérifiez l'étanchéité de la conduite d'aspiration, car la pompe aspire de l'air si la conduite n'est pas étanche.

8.1.3 Vérifiez le niveau d'eau dans le bassin. Si le niveau d'eau dans le skimmer est trop bas, la pompe aspirera également de l'air. Remplissez le niveau d'eau jusqu'au milieu de l'ouverture du skimmer.

8.1.4 Vérifiez si le volet de l'écumoire est bloqué. La pompe aspire mal ou la colonne d'eau se brise toujours.

8.1.5 Vérifiez que le panier de la crépine du skimmer n'est pas sale ; nettoyez-le si nécessaire.

8.1.6 Vérifiez si les vannes des tuyaux d'aspiration et de pression sont ouvertes.

8.2 La pompe de circulation ne fournit pas assez de puissance

8.2.1 Le filtre est sale ; il doit être nettoyé.

8.2.2 Les glissières du système ne sont pas complètement ouvertes.

8.2.3 Le panier du filtre de l'écumeur est sale - nettoyez-le.

8.2.4 Le tuyau d'aspiration fuit, la pompe aspire de l'air.

8.3 La pompe de circulation est trop bruyante.

8.3.1 Corps étrangers dans la pompe, dévisser le boîtier de la pompe, nettoyer le boîtier et la roue.

8.3.2 Les roulements du moteur sont trop bruyants, remplacez le moteur et la roue.

8.3.3 La pompe repose sur un sol en bois ou en béton nu, transmettant ainsi le bruit au bâtiment (bruit solidien). Placez la pompe sur une surface isolante (caoutchouc, liège, etc.).

8.4 La pompe de circulation ne démarre pas toute seule

8.4.1 Vérifiez si la ligne électrique est sous tension.

8.4.2 Vérifiez si le fusible est OK.

8.4.3 Vérifiez si le condensateur est OK.

8.5 L'eau sort de la pompe de circulation entre le corps de pompe et le moteur.

8.5.1 Pendant la mise en service, l'eau peut s'écouler par gouttes à intervalles d'environ 2 minutes. Après quelques heures de fonctionnement, lorsque le joint coulissant s'est usé, l'égouttement s'arrête de lui-même.

8.5.2 Si de l'eau sort constamment à cet endroit, la garniture mécanique est défectueuse.

8.6 L'eau n'est pas claire

8.6.1 Une chloration trop faible entraîne une surcharge du filtre ; ajustez le chlore et le pH aux valeurs prescrites.

8.6.2 Le filtre est trop petit.

8.6.3 Le temps de circulation est trop court

8.6.4 Le milieu filtrant est contaminé

9. ÉLIMINATION

Les appareils marqués du symbole ci-contre ne doivent pas être jetés avec les déchets ménagers. Vous êtes tenu d'éliminer séparément ces déchets d'équipements électriques et électroniques. Veuillez-vous informer auprès de votre administration locale sur les possibilités d'élimination réglementée. En vous débarrassant de cet équipement de manière écologique, vous l'envoyez au recyclage ou à d'autres formes de réutilisation.

QUE FAIRE SI...

Conseils pour résoudre les problèmes susceptibles de survenir pendant le montage:

Objet du problème	Description du problème	Causes éventuelles	Dépannage
Installations de filtrage / pompes	Le filtre ne génère pas de puissance ou bien une puissance insuffisante.	Entrée d'air par la conduite d'aspiration.	Contrôler les manchons de raccordement et les joints côté aspiration. Il se peut que la bande de Téflon manque.
		La garniture mécanique est défectueuse.	La pompe doit être remplacée.
		Hauteur d'aspiration excessive.	Corriger la hauteur de la pompe ou bien utiliser une soupape de retenue.
		Préfiltre ou skimmer sans niveau d'eau.	Remplir la piscine avec de l'eau
		Le filtre est obstrué.	Rétrolavage avec installation SF ou bien nettoyer/remplacer la cartouche.
		Le diamètre de la conduite d'aspiration est insuffisant.	Transformer le tuyau ou bien diamètre plus important.
		Fixation insuffisante de la pompe.	Fixer la pompe correctement.
		Corps étranger dans la pompe.	Nettoyer la pompe
		La turbine de la pompe ou l'arbre sont défectueux.	La pompe doit être remplacée.
La pompe ne démarre pas.		Tension incorrecte.	Comparer la tension de la pompe avec la tension nominale
		Corps étranger dans la pompe.	Nettoyer la pompe
		Le relais de protection thermique a réagi.	Remettre le disjoncteur thermique et constater la cause.
		Tension insuffisante.	Remettre le fusible.
Bruit de moteur mais pas de capacité de filtrage		Le moteur est bloqué.	La pompe doit être renvoyée pour réparation.
		Corps étranger dans la pompe.	Nettoyer la pompe
La pompe n'est pas étanche.		Le moteur est bloqué.	La pompe doit être remplacée.
		La garniture mécanique est défectueuse.	La pompe doit être renvoyée pour réparation.
Du sable se trouve dans le bassin		Mauvaise granulométrie du sable filtrant utilisé	Respecter les indications du fabricant/ utiliser uniquement du sable filtrant d'origine
		Vanne à plusieurs voies – défectueuse	Vanne à plusieurs voies – remplacement
		Tube montant/ base du filtre défectueux	La pompe doit être renvoyée pour réparation.
Cuve filtrante/ conduites pas étanches		Vis insuffisamment serrées	Retendre/ resserrer les vis
		Pas d'étanchéité	Étanchéifier à l'aide de bande de Téflon
		Endommagement mécanique	Remplacer les pièces défectueuses
Pas de circulation d'eau du bassin vers l'installation de filtrage et inversement.		Le montage/raccordement des tuyaux sur la pompe et sur la vanne est incorrect.	Veillez de nouveau contrôler soigneusement que tous les tuyaux sont correctement montés sur la vanne ou la pompe (voir page 4 et 5 de cette notice)

GARANTIE

Veillez noter ce qui suit pour toute demande de garantie:

Pour nos produits, nous octroyons un droit de garantie pendant 2 ans à compter de l'achat du produit. Nous garantissons l'article fourni par nos soins contre tout défaut de fabrication et/ou de matériaux pendant cette période.

Notre obligation de garantie ne couvre par les vices, défauts ou dommages dus à une utilisation ou commande inappropriée ou forcée par le client ou par des tiers n'entrant pas dans notre domaine de responsabilité. Toute garantie est aussi exclue en cas de force majeure.

Nous prendrons en charge les frais de transport du produit défectueux pendant la période de garantie. En dehors de la période de garantie, ces frais seront à la charge du client.

En cas de fourniture de rechange gratuite, celle-ci ne reconduira pas le point de départ de la prescription selon §212 BGB (code civil allemand).

Nous n'assumons en outre aucune garantie pour les pièces d'usure, en cas de maintenance insuffisante et de dommages consécutifs dus à l'utilisation de consommables non admissibles. Il en sera de même en cas de non-respect des

instructions de service ou d'entretien, de sollicitation excessive ou d'autres interventions sur la marchandise fournie ainsi que lorsque les articles fournis par nos soins font l'objet de modifications, d'un remplacement de pièces ou d'une utilisation avec des consommables qui ne correspondent pas aux spécifications d'origine.

Tous droits du client à dommages-intérêts, par ex. pour non-exécution, faute dans la passation du contrat, atteinte à des obligations contractuelles accessoires, dommages consécutifs pour défauts, fait illicite et autres motifs de droit sont exclus. Ceci ne s'applique pas à la responsabilité pour une absence intentionnelle ou par négligence grossière d'une propriété promise. Une indemnité ne saura pas être versée en particulier pour toute eau ou tous produits chimiques devant être vidés en raison d'une fuite du bassin.

Distribution

Aqualux
287 Avenue de la Massane
13210 Saint Rémy de Provence
France
Tel : +33 978 03 02 60
sav@aqualux.com

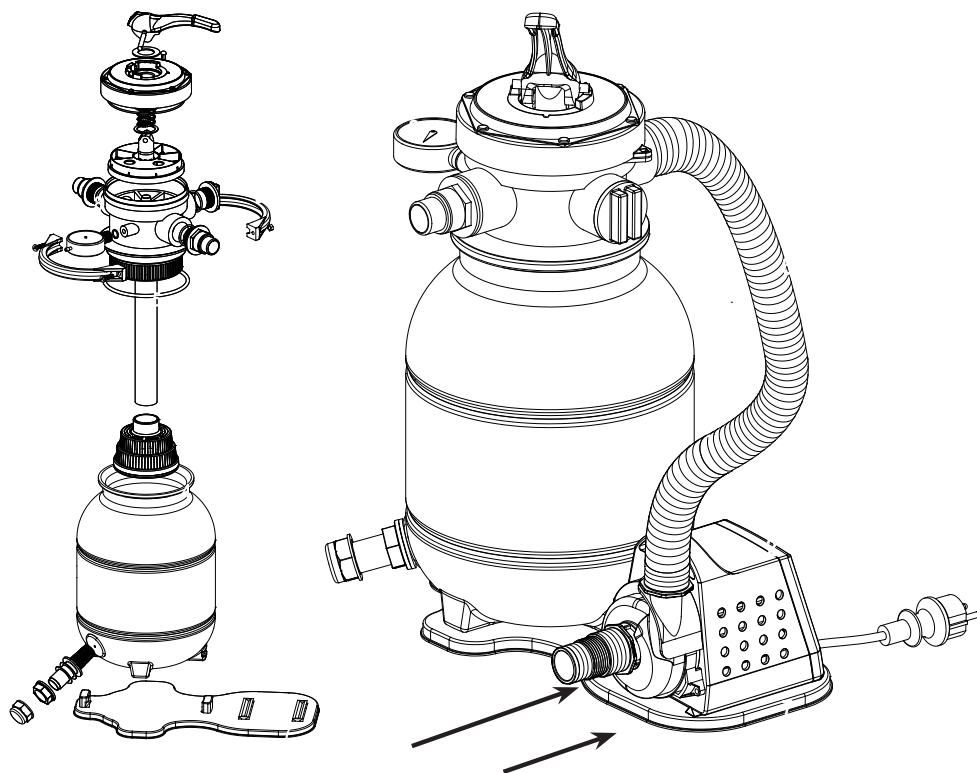

Pousser la pompe vers l'arrière dans la glissière

- | | | |
|----------|------------|-------------------------------------|
| 1 | 502010451A | Tuyau de raccordement pompe - vanne |
| 2 | 502010450B | Pompe |
| 3 | 502010450C | Bague de serrage |
| 4 | 502010451D | Cuve de filtration |
| 5 | 502010451E | Tube montant |
| 6 | 502010450F | Tuyau de raccordement pompe - vanne |
| 7 | 502010450G | Plaque d'assise de filtre |
| 8 | 502010451H | Affichage de la pression |

