



# CAPITO

Montageanleitung  
*Instructions de montage*  
Istruzioni per l'assemblaggio

## Fliegenschutz flexibel CAPITO *Moustiquaire flexible CAPITO* Zanzariera flessibile CAPITO



Für den sicheren Erfolg:  
*Pour un succès garanti:*  
Per un successo garantito:

-  **1** Gut planen  
*Bien planifier*  
Pianificare bene
-  **2** Überlegt handeln  
*Agir de manière réfléchie*  
Agire con prudenza
-  **3** Zufrieden anwenden  
*Utiliser avec satisfaction*  
Usare con soddisfazione

**Wichtig:** das Insektenschutz-Fenster kann für Fenster im Hochformat oder im Querformat montiert werden.  
**Important:** *La moustiquaire peut être installée sur des fenêtres verticales ou horizontales.*  
**Importante:** La zanzariera può essere montata su finestre in formato verticale o orizzontale.



## Inhaltsverzeichnis

### Table des matières

#### Sommario

Willkommen <i>Bienvenue</i> Ti diamo il benvenuto	<b>3</b>
Technische Angaben <i>Caractéristiques techniques</i> Caratteristiche tecniche	<b>3</b>
Sicherheitshinweise <i>Consignes de sécurité</i> Indicazioni per la sicurezza	<b>4</b>
Wartung und Reinigung <i>Entretien et nettoyage</i> Manutenzione e pulizia	<b>3</b>
Was tun wenn... <i>Que faire si...</i> Cosa fare se...	<b>3</b>
Montage <i>Montage</i> Montaggio	<b>5</b>
Gebrauchen <i>Utilisation</i> Uso	<b>7</b>

## Technische Angaben

### Caractéristiques techniques

#### Dati tecnici

für Fensterbreiten von <i>pour une largeur de fenêtre à partir de</i> <i>per una finestra larga almeno</i>	<b>40 – 150 cm</b>
für Fensterhöhen von <i>pour une hauteur de fenêtre à partir de</i> <i>per una finestra alta almeno</i>	<b>40 – 130 cm</b>
Material Rahmen <i>Matériau du cadre</i> Materiale telaio	<b>PVC</b>
Material Schutznetz <i>Matériau du filet de protection</i> Materiale rete di protezione	<b>Fiberglas Fibre de verre Fibra di vetro</b>

## Willkommen

### Bienvenue

#### Benvenuti



Sie sind anspruchsvoll und kaufen Qualität – Qualität von LANDI. Wir haben für Sie ein haltbares und bei richtiger Anwendung absolut sicheres Produkt gebaut. Effektives und weitgehend gefahrloses Arbeiten ist aber nur möglich, wenn Sie diese Bedienungsanleitung und die darin enthaltenen Sicherheitshinweise aufmerksam lesen und danach handeln. Bewahren Sie diese Bedienungsanleitung und die Originalverpackung zum späteren Nachschlagen oder zur Weitergabe dieses Produktes auf.

Dieses Produkt darf nur für den bestimmungsgemässen und nicht gewerblichen Gebrauch verwendet werden. Die Montage erfolgt in der Mauerleibung. Bei Mietobjekten ist vorgängig die Erlaubnis des Vermieters einzuholen.

*Vous êtes exigeant et achetez des produits de qualité – la qualité signée LANDI. Nous avons conçu pour vous un produit durable et absolument sûr, à condition d'être correctement utilisé. Toutefois, il n'est possible de travailler efficacement et pratiquement sans danger que si vous lisez ce mode d'emploi et les instructions de sécurité qu'il contient et les respectez. Conservez cette notice d'utilisation pour la consulter ultérieurement, ainsi que l'emballage d'origine en cas de transmission de ce produit.*

*Ce produit doit être utilisé conformément à l'usage prévu et à des fins non commerciales. Le montage s'effectue dans l'embrasure du mur. Dans le cas de biens loués, l'autorisation du propriétaire doit être obtenue au préalable.*

Siete molto esigenti ed acquistate solo prodotti di qualità: la qualità offerta dalla LANDI. Abbiamo costruito per voi un prodotto duraturo e assolutamente sicuro, se usato correttamente. Per poter lavorare con efficienza e la massima sicurezza è però indispensabile che leggete e rispettiate queste istruzioni per l'uso, in particolare le istruzioni per la sicurezza in esse contenute. Conservare le istruzioni per l'uso e la confezione originale per una successiva consultazione o per l'eventuale cessione di questo prodotto.

Questo prodotto deve essere utilizzato esclusivamente per l'uso previsto e non commerciale. Il montaggio avviene nell'intradosso della parete. In caso di immobili in affitto, è necessario ottenere preventivamente l'autorizzazione del locatore.

## Wartung und Reinigung

### Entretien et nettoyage

#### Manutenzione e pulizia

Zur Reinigung nur ein feuchtes Tuch mit etwas Reinigungsmittel verwenden. Das Fiberglasgewebe kann mit dem Staubsauger mit einem Bürstenaufsatz oder einem weichen Handbesen von Staub und Rückständen befreit werden.

*Pour le nettoyage, utilisez uniquement un chiffon humide avec un peu de détergent. La fibre de verre peut être dépoussiérée et nettoyée à l'aide d'un aspirateur muni d'une brosse ou d'un balai à main doux.*

Per la pulizia utilizzare solo un panno umido con un po' di detergente. La fibra di vetro può essere pulita da polvere e residui con un aspirapolvere dotato di spazzola o con una scopa morbida.

## Was tun wenn...

### Que faire si...

#### Cosa fare se...

Risse / Löcher im Fliegennetz?  
*la moustiquaire présente des déchirures ou des trous?*  
la zanzariera presenta strappi o fori?

Mit Reparaturset reparieren  
*Utiliser le kit de réparation*  
Usare il kit di riparazione

**Sicherheitshinweise**  
**Consignes de sécurité**  
**Istruzioni di sicurezza**

Kinder dürfen nicht mit dem Gerät spielen. Verpackungsmaterial (z.B. Folienbeutel) gehört nicht in Kinderhände. Kleine Kinder können sich in den Schlingen von Ketten, Gurten und Schnüren zum Betätigen dieses Produktes strangulieren.

*Il est interdit aux enfants de jouer avec l'appareil. Ne pas laisser le matériel d'emballage (tel que les sachets en plastiques) entre les mains des enfants. Les jeunes enfants peuvent s'étrangler avec les boucles des chaînes, sangles et cordons servant à actionner ce produit.*

I bambini non possono giocare con l'apparecchio. Materiale d'imballaggio (per esempio buste di plastica) devono stare lontano dai bambini. I bambini piccoli possono rimanere impigliati nelle cinghie, nelle cinture e nei cordoncini utilizzati per azionare questo prodotto e rischiano di strangolarsi.

Gerät ist für die Verwendung im Haushalt bestimmt, nicht für gewerbliche Nutzung.

*L'appareil est destiné à un usage ménager et non à une utilisation professionnelle.*

L'apparecchio è stato costruito per l'uso domestico e non per l'uso industriale.

Nur originale, von LANDI genehmigtes Zubehör verwenden.

*N'utiliser que les accessoires d'origine homologués par LANDI.*

Utilizzare solo accessori originali, approvati dalla LANDI.

Das Produkt darf nicht durch zusätzliche Gewichte (z.B. Dekomaterial) belastet werden.

*Le produit ne doit pas être alourdi par des poids supplémentaires (p. ex. matériel de décoration).*

Il prodotto non deve essere caricato con pesi aggiuntivi (ad es. materiale decorativo).

Reinigung ausschliesslich mit milden, nicht scheuernden handelsüblichen Reinigungsmitteln.

*Nettoyer en utilisant exclusivement des détergents doux et non abrasifs vendus dans le commerce.*

Pulire esclusivamente con detergenti delicati, non abrasivi disponibili in commercio.

Die missbräuchliche Nutzung des Gerätes kann zu erheblichen Verletzungen führen.

*L'utilisation abusive de l'appareil peut entraîner des blessures importantes.*

L'uso improprio dell'apparecchio può provocare gravi lesioni.

Wird das Gerät zweckentfremdet, falsch bedient oder nicht fachgerecht repariert, kann keine Haftung für auftretende Schäden übernommen werden. In diesem Fall entfällt der Garantieanspruch. Produkt regelmässig prüfen - nicht einwandfreie Produkte ersetzen.

*Au cas où l'appareil est désaffecté, manié ou réparé d'une manière incorrecte, nous déclinons la responsabilité de dommages éventuels. Dans ce cas, le droit de garantie s'annule. Contrôler régulièrement le produit - remplacer les produits qui ne sont pas en bon état.*

Nel caso in cui l'apparecchio venga usato a scopi originalmente non previsti, usato o riparato in modo improprio, non è possibile assumere alcuna responsabilità per eventuali danni. In questo caso decade la rivendicazione di garanzia. Controllare regolarmente il prodotto - sostituire i prodotti difettosi.

Montage / Reparatur ausschliesslich durch Person mit entsprechendem Fachwissen.

*Montage / réparation exclusivement par des personnes possédant les qualifications appropriées.*

Montaggio / riparazione da far effettuare da persone con competenza professionale.

Das Fiberglasgewebe ist einsetzbar im Temperaturbereich von -25°C bis +65°C und nicht hitzebeständig.

*Le tissu en fibre de verre peut être utilisé dans une plage de température comprise entre -25 °C et +65 °C et n'est pas résistant à la chaleur.*

Il tessuto in fibra di vetro è utilizzabile in un intervallo di temperatura compreso tra -25 °C e +65 °C e non è resistente al calore.

**Entsorgung / Umweltschutz**

**Élimination / Protection de l'environnement**

**Smaltimento / Tutela dell'ambiente**

Dieses Gerät nie im Hausmüll entsorgen. Nur offizielle Sammelstellen in der Gemeinde erfragen und nutzen. Bei unkontrolliert entsorgten Geräten können Schadstoffe austreten und die Nahrungsmittelkette, Flora und Fauna vergiften. Ihre Verkaufsstelle ist zur Rücknahme alter Geräte verpflichtet. Wir möchten Sie daher bitten, uns mit Ihrem aktiven Beitrag beim Umweltschutz zu unterstützen und dieses Gerät in Ihrer LANDI zurückzugeben. Die LANDI garantiert die fachgerechte Entsorgung gemäss den Richtlinien des BAFU.

*Ne jamais mettre cet appareil au rebut avec des déchets ménagers. Utiliser uniquement des points de collecte officiels de la commune. Dans les appareils éliminés de manière non conforme, des polluants peuvent s'échapper et contaminer la chaîne alimentaire, la flore et la faune. Votre point de vente est obligé de reprendre les appareils usagés. Pour contribuer activement à la protection de l'environnement, nous vous prions de déposer cet appareil auprès de votre LANDI qui assure l'élimination appropriée et conforme aux directives du DFE.*

Non smaltire mai quest'apparecchio nei rifiuti domestici. Utilizzare solamente i punti di raccolta ufficiali del comune. Nel caso di apparecchi smaltiti in modo non conforme, potrebbero insorgere sostanze inquinanti che contaminano la catena alimentare, la flora e la fauna. Il vostro punto di vendita è obbligato a riprendere gli apparecchi usati. Vi preghiamo di voler dare un contributo attivo alla tutela dell'ambiente riconsegnando questo utensile al vostro rivenditore LANDI. La società LANDI garantisce uno smaltimento corretto dell'utensile in conformità alle Direttive BAFU.

**Montage**  
**Montage**  
**Montaggio**



**Zuerst Sicherheitshinweise lesen**  
**Lire d'abord les consignes de sécurité**  
**Leggere prima le istruzioni di sicurezza**

**! Mit Vermietern prüfen, ob Fliegengitter angebracht werden dürfen!**  
**Demander l'accord du propriétaire avant d'installer des moustiquaires!**  
**Prima di installare le zanzariere chiedere il consenso del proprietario!**

Ausschliesslich mit Gummihammer arbeiten!  
*Travailler exclusivement avec un maillet en caoutchouc!*  
 Utilizzare esclusivamente un martello in gomma!

**! HINWEIS:** Die Anleitung zeigt die Montage für Fenster im **HOCHFORMAT**. Bei der Montage für Fenster im **QUERFORMAT**: Montage analog, aber lange und kurze Profile entsprechend wählen!  
**REMARQUE:** les instructions montrent le montage pour les fenêtres au **FORMAT VERTICAL**. Pour le montage pour les fenêtres au **FORMAT HORIZONTAL**: Montage analogue, mais choisir les profilés longs et courts en conséquence!  
**NOTA:** le istruzioni mostrano il montaggio per finestre in **FORMATO VERTICALE**. Per il montaggio di finestre in **FORMATO ORIZZONTALE**: Montaggio analogo, ma scegliere profili lunghi e corti in base alle esigenze!

**1**

**Einbausituation prüfen**  
**Vérifier la configuration d'installation**  
**Verificare la configurazione di installazione**

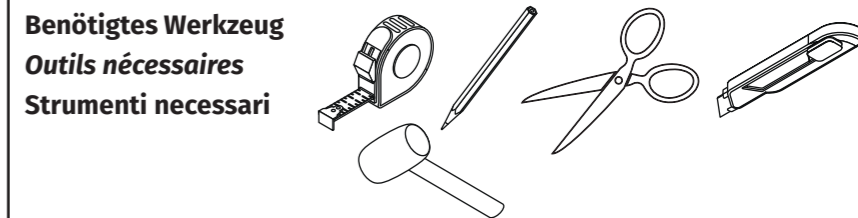
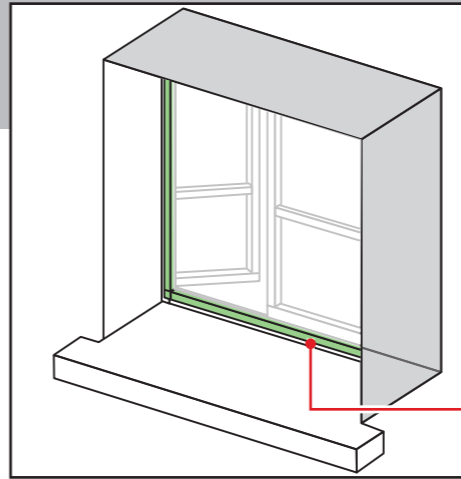

Insektenschutz-Gitter wird aussen AM Fensterrahmen angebracht  
*La moustiquaire est fixée à l'extérieur, SUR le cadre de la fenêtre*  
 La zanzariera viene montata all'esterno, sul telaio della finestra

**2**

**Abmessungen der zu kürzenden Profillängen bestimmen**  
**Déterminer les mesures des profils à découper**  
**Determinare le misure dei profili da tagliare**

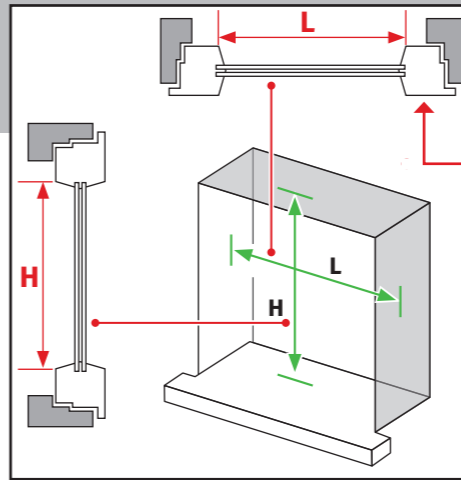

Hier muss das Insektengitter dicht aufliegen  
*La moustiquaire doit être bien ajustée ici*  
 Qui la zanzariera deve aderire perfettamente

genau messen!  
*prendre des mesures précises!*  
 prendere la misura precise!

zu schneidende Länge  
*longueur à couper*  
 lunghezza da tagliare

**X [mm] = H [mm] + 4 cm**

**Y [mm] = L [mm] + 2 cm**

**3**

**Korrekte Masse auf Rahmenprofile und Magnetstreifen übertragen**  
**Transférer les dimensions correctes sur les profilés du cadre et les bandes magnétiques**  
**Trasferire correttamente le misure sui profili del telaio e sulle strisce magnetiche**

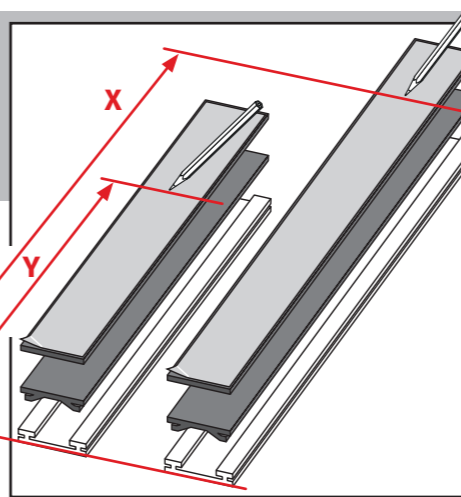

Profile für Seiten und oben/unten klar auseinanderhalten  
*Bien distinguer les profils latéraux et les profils supérieur/inférieur*  
 Distinguere bene i profili laterali e quelli superiore/inferiore

Genau messen und abtragen  
*Prendre les mesures précises et les reporter*  
 Prendere le misure precise e riportarle accuratamente

# 4

## Rahmen zusammenbauen Assembler le cadre Assemblare il telaio

**!** ACHTUNG: Vor dem Ablängen sicherstellen, dass die Masse stimmen!  
**ATTENTION :** vérifier les mesures avant de couper!  
**●** ATTENZIONE: prima di tagliare verificare le misure!

### 4.1

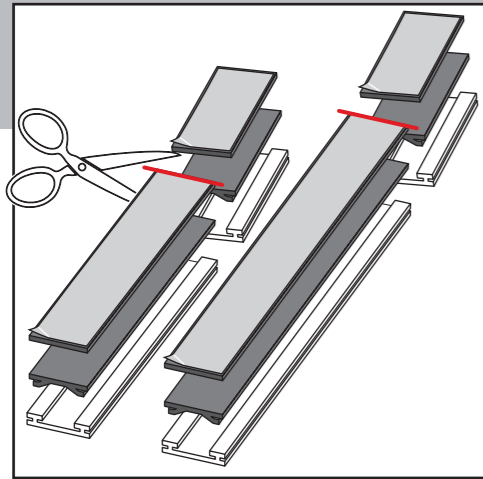

**Rahmenprofile und Magnetstreifen ablängen**  
**Couper les profilés du cadre et les bandes magnétiques**  
**Taglio dei profili del telaio e delle strisce magnetiche**

Vorsichtig und genau ablängen!  
*Coupez avec précaution et précision!*  
 Tagliare con cautela e precisione!

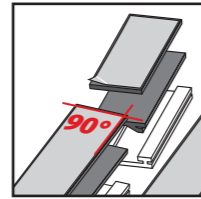

### 4.2

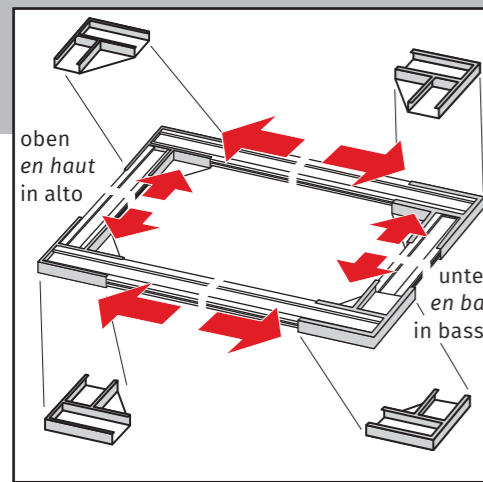

**Profil komplett in die Verbindungsteile einschieben**  
**Insérer complètement les profilés dans les pièces de raccordement**  
**Inserire completamente i profili nei raccordi**

**!** ACHTUNG: Zuordnung der Verbindungsteile beachten!  
**ATTENTION:** respecter l'affectation des pièces de raccordement!  
**●** ATTENZIONE: prestare attenzione alla disposizione dei componenti di collegamento!

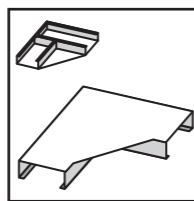

oben:  
*en haut:*  
 in alto:  
**kein Haken**  
*pas de crochet*  
 senza gancio

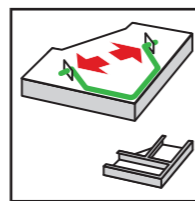

unten:  
*en bas:*  
 in basso:  
**Haken einhängen**  
*Accrocher le crochet*  
 Agganciare il gancio

### 4.3

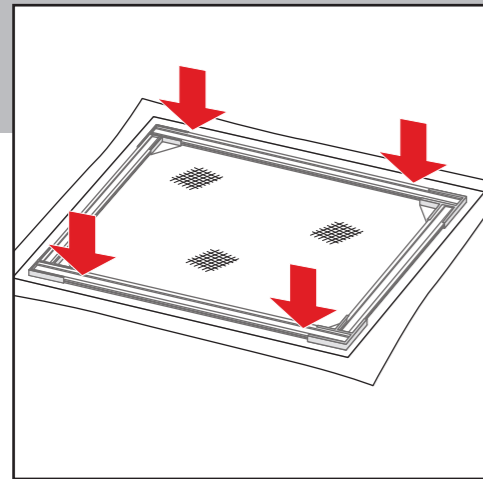

**Rahmen geschützt auf Boden legen, Fliegennetz darüberlegen**  
**Installer le cadre sur une surface protégée et y étaler la toile**  
**Installare il telaio su una superficie protetta e stenderci la tela**

Fliegennetz falten- und verzerrungsfrei auslegen  
*Déployer la toile moustiquaire sans pli ni déformation*  
 Stendere la tela della zanzariera senza pieghe né deformazioni

### 4.4

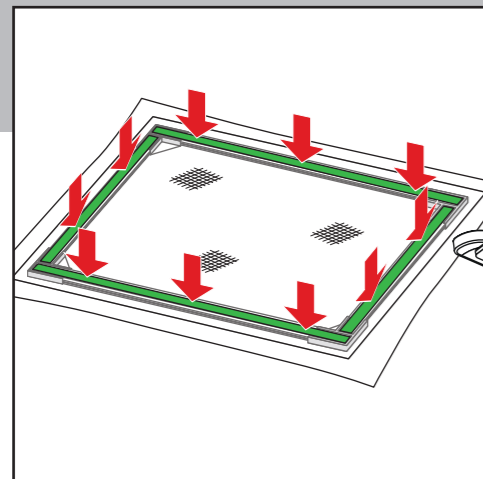

**Fliegennetz mit Klemmprofilen fixieren, zuschneiden**  
**Fixer la moustiquaire avec les profils de serrage et découper**  
**Fissare la zanzariera con i profili di serraggio e tagliare**

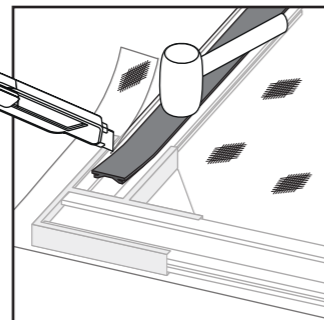

Reihenfolge: oben - unten - links - rechts  
*Ordre : haut - bas - gauche - droite*  
 Ordine: alto - basso - sinistra - destra

auf genügende Spannung achten!  
*S'assurer que la toile est bien tendue !*  
 Verificare che la tela sia ben tesa !

**!** Überstand vorsichtig abschneiden!  
*Découper l'excédent avec précaution !*  
**●** Tagliare l'eccesso con cautela!

# 5

## Rahmen am Fenster anbringen Fixer le cadre à la fenêtre Montare il telaio alla finestra

**!** Nur mit Gummihammer arbeiten!  
*Travailler uniquement avec un maillet en caoutchouc !*  
**●** Utilizzare solo un martello di gomma!

### 5.1

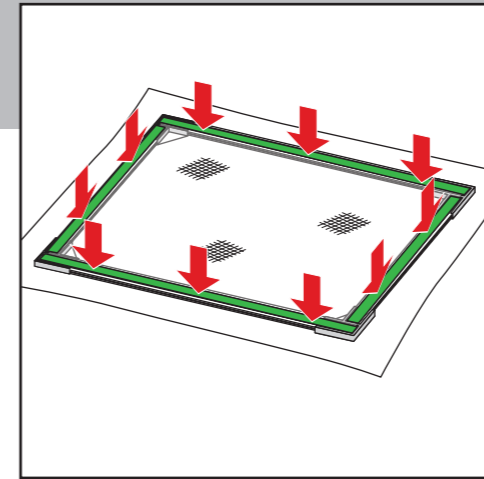

**Selbstklebender Magnetstreifen auflegen**  
**Appliquer la bande magnétique autocollante**  
**Applicare la striscia magnetica autoadesiva**



Die klebende Seite mit der Schutzfolie nach oben. Diese wird nachher am Fensterrahmen angeklebt  
*Le côté adhésif avec le film protecteur vers le haut. Celui-ci sera ensuite collé sur le cadre de la fenêtre*  
 Il lato adesivo con la pellicola protettiva rivolta verso l'alto. Questa verrà successivamente incollata al telaio della finestra

### 5.2

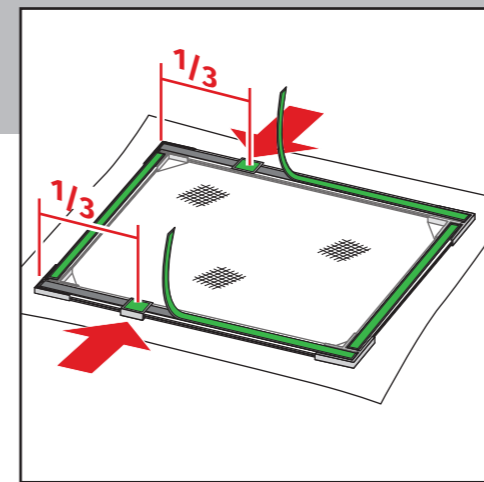

**Beide Halteklammern positionieren und aufschieben**  
**Positionner et fixer les deux clips de fixation**  
**Posizionare e fissare entrambe le staffe di fissaggio**

Klebbarer Magnetstreifen ca. 1/3 ablösen und Halteklammern von AUSSEN aufschieben. **ACHTUNG: Klebefläche nach OBEN!**  
*Décollez environ 1/3 de la bande magnétique adhésive et faites glisser les clips de fixation depuis l'EXTÉRIEUR. ATTENTION: surface adhésive vers le HAUT!*  
 Staccare circa 1/3 della striscia magnetica adesiva e far scorrere le clip di fissaggio dall'ESTERNO. **ATTENZIONE: superficie adesiva rivolta verso l'ALTO!**

**!** Die Halteklammern bleiben am Fensterrahmen und halten das Fliegengitter  
**Les clips de fixation restent sur le cadre de la fenêtre et maintiennent la moustiquaire en place**  
**●** Le staffe di fissaggio rimangono sul telaio della finestra e tengono ferma la zanzariera

### 5.3

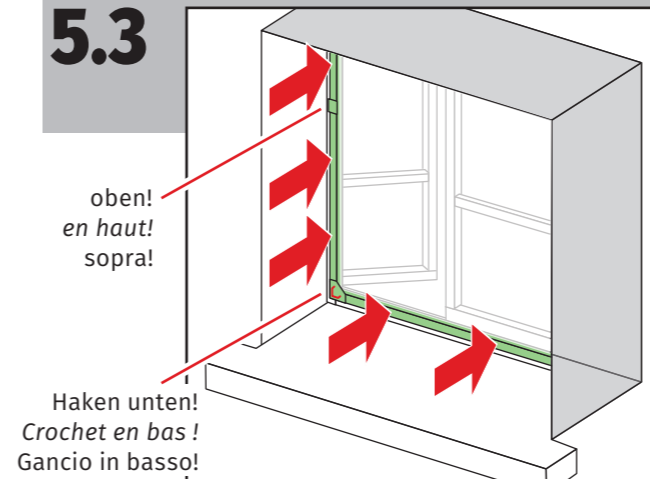

**Insektengitter am Fensterrahmen ankleben**  
**Prépositionner les poignées**  
**Preposizionare le maniglie**

**1** Fensterrahmen gründlich reinigen, gut trocknen lassen!  
**Nettoyez soigneusement les cadres de fenêtres et laissez-les bien sécher!**  
**Pulire accuratamente i telai delle finestre e lasciarli asciugare bene!**

**2** Schutzfolie von Klebeseite entfernen und Insektengitter vorsichtig positionieren/ankleben  
*Retirer le film protecteur de la face adhésive et positionner/coller délicatement la moustiquaire*  
 Rimuovere la pellicola protettiva dal lato adesivo e posizionare/incollare con cura la rete anti-insetti

**!** Rahmen vor dem Wiederabnehmen MINDESTENS 24 Stunden kleben lassen!  
**Laisser sécher le cadre pendant AU MOINS 24 heures avant de le retirer!**  
**●** Lasciare asciugare la cornice per ALMENO 24 ore prima di rimuoverla!

## Gebrauchen Utilisation Uso

Das Insektengitter kann durch einfaches wegziehen wieder entfernt werden - es hält magnetisch.  
*La moustiquaire peut être retirée simplement en la tirant - elle tient grâce à un système magnétique.*  
 La zanzariera può essere rimossa semplicemente tirandola via: è fissata magneticamente.

# CAPITO

## Fliegenschutz flexibel CAPITO *Moustiquaire flexible CAPITO* Zanzariera flessibile CAPITO



**5 Jahre Garantie**  
**5 ans garantie**  
**5 anni garanzia**

Die Garantie beginnt mit dem Kauf eines Artikels und endet entsprechend dem Datums-Andruck auf dem Kassenbeleg nach 5 Jahren. Dieser Garantieanspruch wird auch dann beibehalten, wenn ein Gerät in diesem Zeitraum durch ein Neues ersetzt wurde.

*La garantie prend effet le jour de l'achat d'un article et expire 5 ans après la date imprimée sur le ticket de caisse. Si un appareil est remplacé par un neuf durant ce délai, vous conservez votre droit de garantie.*

La garanzia decorre dall'acquisto di un articolo e decade dopo 5 anni dalla data stampata sullo scontrino. Il diritto alla garanzia viene mantenuto anche se, in questo stesso periodo, un apparecchio è stato sostituito con uno nuovo.



**Vertrieb / Distribution / Distribuzione**  
LANDI Schweiz AG  
Schulriederstrasse 5  
CH-3293 Dotzigen  
[www.landi.ch](http://www.landi.ch)



Art. Nr. 68039.01 / 01793