

# BEDIENUNGSANLEITUN

## DECKENVENTILATOR FÜR DEN INNENBEREICH

Art.-Nr.: 24650.01/106620 (20-25712)

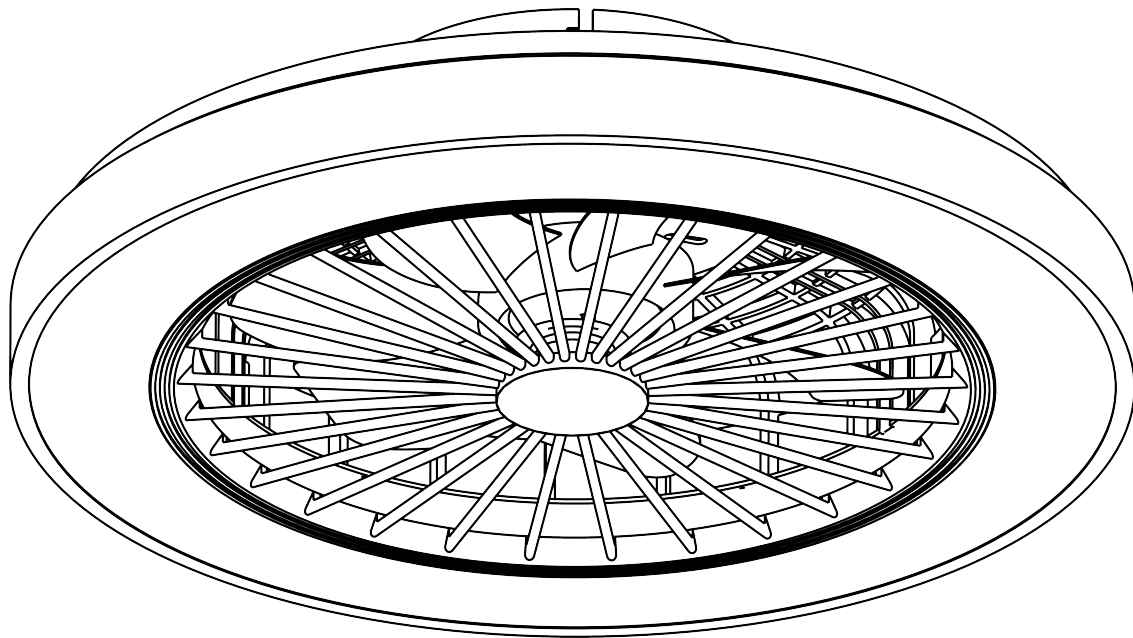

Vertrieb/Distribution:  
LANDI Schweiz AG  
Schulriederstrasse 5  
CH-3293 Dotzigen  
[www.landi.ch](http://www.landi.ch)  
Tel: 0848000120





# INHALTSVERZEICHNIS

|  |   |  |    |
|--|---|--|----|
| Sicherheits- und Warnhinweise.....                 | 2 | Montage der Aufhängevorrichtung des Ventilators..... | 7  |
| Reinigung, Installationsort und Rückwärtslauf..... | 3 | Demontage der LED Lichtquelle.....                   | 8  |
| Erforderliches Werkzeug .....                      | 3 | Montage der LED-Lichtquelle.....                     | 9  |
| Verpackungsinhalt und Fernbedienung.....           | 4 | Pflege und Reinigung .....                           | 10 |
| Fernbedienung.....                                 | 5 | Fehlerbehebung.....                                  | 10 |
| Verdrahtungsplan.....                              | 6 |  |    |

# SICHERHEITSHINWEISE

## WARNUNG!

1.  Nur zur Verwendung im Innenbereich.
2. Die Installation dieses Produkts muss von einem qualifizierten Elektriker ausgeführt werden.
3. Installationshöhe des Deckenventilators: mind. 2,3 m über Bodenhöhe.
4. Die Reichweite der Fernbedienung beträgt 20 m.
5. Vergewissern Sie sich vor der Installation, dass die Stromversorgung getrennt ist.
6. Vergewissern Sie sich vor der Reinigung Ihres Ventilators, dass die Stromversorgung getrennt ist.
7. Die Deckenbefestigung, wie z. B. Haken oder andere Vorrichtungen, muss das Vierfache des Gewichts des Deckenventilators tragen.
8. Die Montage des Tragsystems muss durch den Hersteller, seinen Kundendienst oder entsprechend qualifizierte Personen erfolgen.
9. Betreiben Sie den Deckenventilator nicht in feuchten Umgebungen, um Leckagen und Stromschläge zu vermeiden.
10. Dieses Gerät kann unter Aufsicht oder nach entsprechender Unterweisung über die sichere Verwendung des Geräts von Kindern ab 8 Jahren und von Personen mit eingeschränkten körperlichen, sensorischen oder geistigen Fähigkeiten oder mangelnder Erfahrung und Kenntnis verwendet werden, sofern sie die damit verbundenen Gefahren verstehen. Kinder dürfen nicht mit dem Gerät spielen. Die Reinigung und Wartung darf nicht von unbeaufsichtigten Kindern durchgeführt werden.
11. **WARNUNG:** Wenn ungewöhnliche schwingende Bewegungen auftreten, nehmen Sie den Deckenventilator sofort ausser Betrieb, und kontaktieren Sie den Hersteller, seinen Kundendienst oder entsprechend qualifizierte Personen.
12.  Bedeutung der durchgestrichenen Mülltonne mit Rädern: Elektrogeräte nicht im unsortierten Hausmüll entsorgen. Separate Entsorgungseinrichtungen nutzen. Informationen zu den verfügbaren Sammelstellen bei den örtlichen Behörden erfragen. Wenn Elektrogeräte auf Deponien entsorgt werden, können gefährliche Stoffe in den Boden und in Gewässer und anschliessend in die Nahrungskette gelangen, wo sie eine Gefahr für Gesundheit und Wohlbefinden darstellen.

13. Trenneinrichtungen müssen entsprechend den Verdrahtungsvorschriften in die feste Verdrahtung integriert werden.

14. Die in dieser Leuchte enthaltene Lichtquelle darf ausschliesslich vom Hersteller oder dessen Kundendienst bzw. einer ähnlich qualifizierten Person ersetzt werden.

15. Vergewissern Sie sich vor jeglichen Reinigungs- oder Wartungsarbeiten stets, dass das Gerät von der Stromversorgung getrennt ist.

## REINIGUNG

- Staub mit einem weichen trockenen Tuch oder einer weichen Bürste abwischen; keine scheuernden Reinigungsmittel verwenden.
- Zur Reinigung des Ventilators kein Wasser verwenden.
- Bei der Reinigung der Flügel keinen zu starken Druck anwenden.

## INSTALLATIONSORT

- Bei der Wahl des Installationsortes für den Ventilator darauf achten, dass genügend Raum für die Drehbewegung der Flügel vorhanden ist und keine Gefahr besteht, dass Hindernisse im Weg sein könnten.
- Die Deckenhöhe muss mindestens 2,6 Meter betragen.
- Der Abstand der Ventilatorflügel zum Boden muss mindestens 2,3 Meter betragen.

## RÜCKWÄRTSLAUF

- Vor einem Wechsel der Betriebsart darauf achten, dass der Ventilator ausgeschaltet ist.
- RÜCKWÄRTS-Modus — Wintereinstellung: erzeugt einen leichten Aufwärts-Luftstrom, um warme Luft von der Decke abwärts zu leiten. VORWÄRTS-Modus — Sommereinstellung: erzeugt einen Abwärts-Luftstrom, um kühle Luft nach unten zu leiten.

## ERFORDERLICHES WERKZEUG

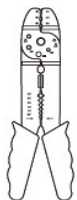

Abisolierer



Trittleiter

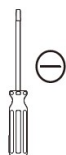

Schlitzschraubendreher



Kreuzschraubendreher



Isolierband

# VERPACKUNGSIHALT

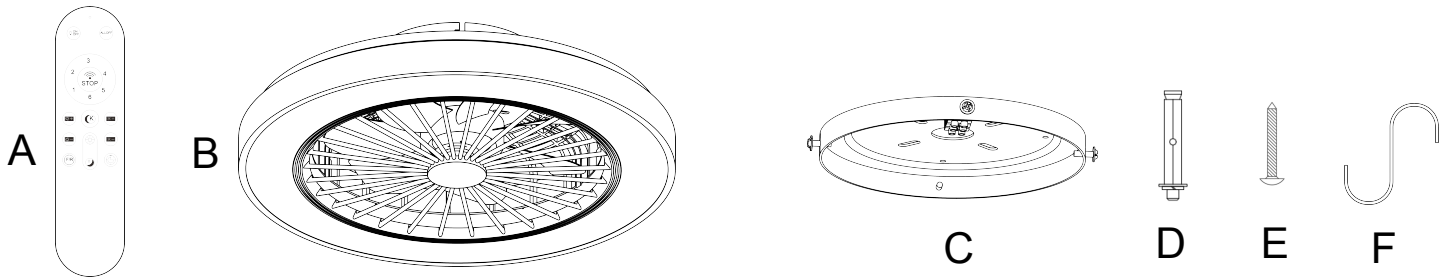

- A. Empfänger der Fernbedienung x 1set
- B. Ventilator-Hauptteil mit Licht und Moto x 1set
- C. Aufhängevorrichtung x 1Stück
- D. Dübel x 4Stück
- E. Schrauben mit Holzgewinde x 4Stück
- F. Hake x1Stück

# ANLEITUNG FÜR DIE FERNBEDIENUNG

## Wichtige Sicherheitshinweise

1. Zuerst lesen: Lesen Sie vor Gebrauch dieser Fernbedienung aufmerksam alle Anweisungen.
2. Zum Nachschlagen aufbewahren: Bewahren Sie diese Anleitung zur späteren Verwendung auf.
3. Batteriesicherheit:
  - Nur den/die angegebenen Batterietyp(en) verwenden (z. B. 2 x AAA 1,5 V).
  - Batterien richtig herum einsetzen; auf die Polaritätsmarkierungen (+/-) im Batteriefach achten.
  - Falsches Einsetzen kann Schäden verursachen. Alle Batterien auf einmal ersetzen.
  - Alte und neue Batterien oder verschiedene Typen/Marken nicht zusammen verwenden.
  - Batterien aus der Fernbedienung nehmen, wenn diese über längere Zeit nicht verwendet wird.
  - Altbatterien entsprechend den örtlichen Bestimmungen entsorgen.
  - Nicht verbrennen.
  - Batterien von Kindern und Haustieren fernhalten. Bei Verschlucken sofort ärztlichen Rat einholen.
4. Umgebung:
  - Nicht übermässiger Wärme, Kälte, Staub oder direkter Sonneneinstrahlung aussetzen.
  - Nicht in Wasser oder andere Flüssigkeiten tauchen. Nur mit einem trockenen oder leicht angefeuchteten Tuch reinigen.
  - Nicht fallenlassen oder starken Stößen aussetzen.
5. Änderungen:

Die Fernbedienung nicht auseinandernehmen oder Änderungen daran vornehmen. Im Inneren befinden sich keine vom Benutzer zu wartenden Teile.
6. Spezifikationen  
Modell: JL-EFL2445-IR-230  
Reichweite: Bis zu 8 Metern (Abweichungen möglich) Betriebsfrequenz: 2.4GHz  
Kanalnummer: 1. Kanal  
Maximale Sendeleistung: -1,77 dBm

# remote control instruction for use

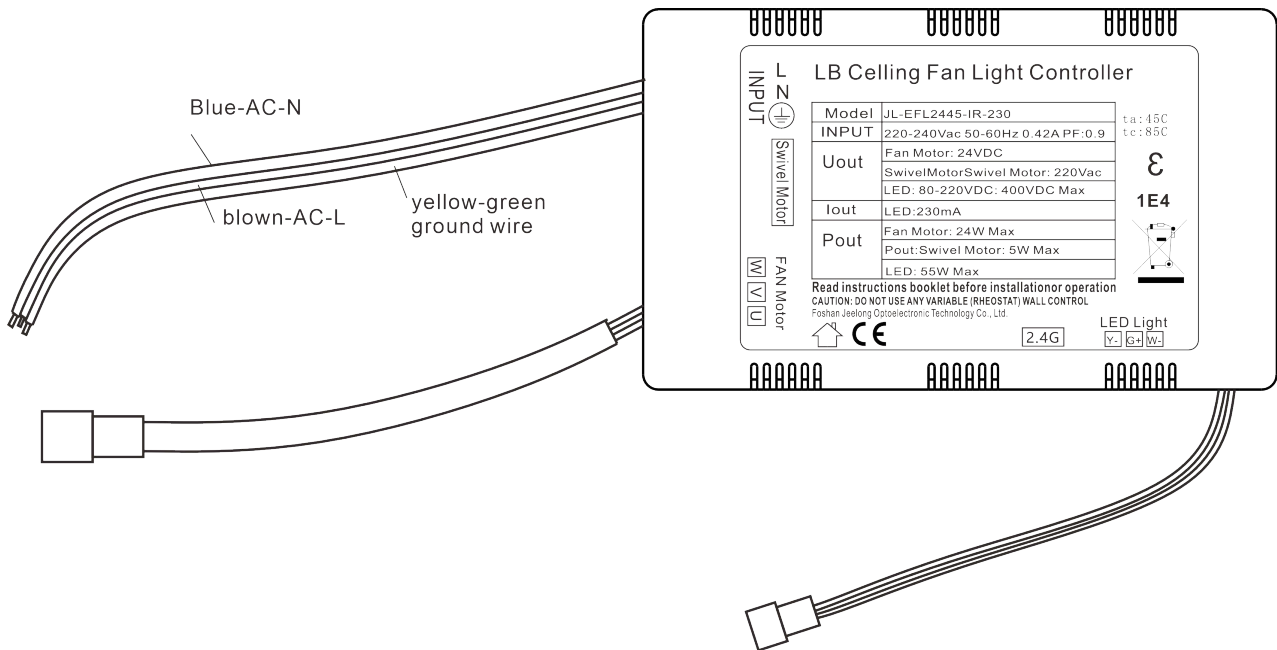
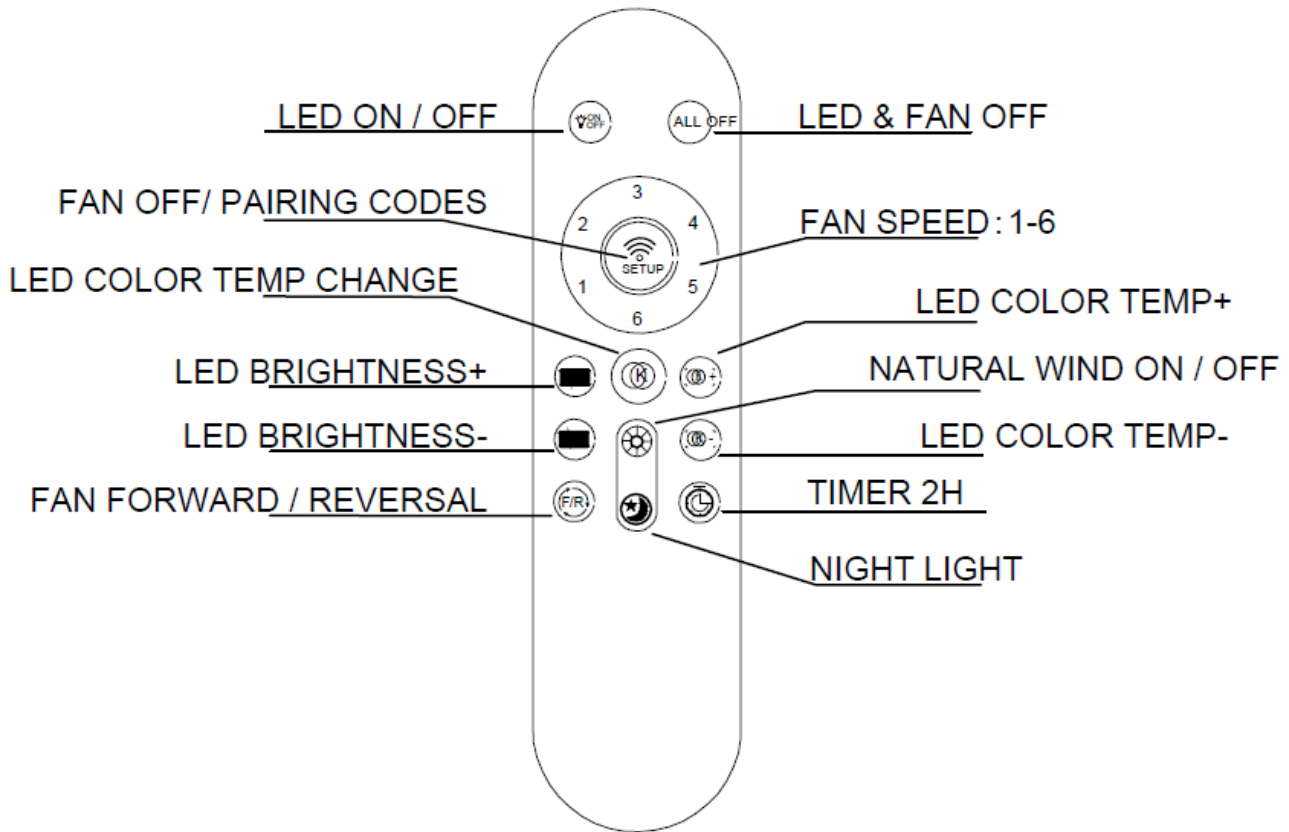

**Herstellung der Verbindung zur Fernbedienung:** Innerhalb von 3 Sekunden nach dem Einschalten die „Pairing“-Taste drücken und halten. Wenn die Verbindung erfolgreich hergestellt wurde, blinkt das Lämpchen einmal.

Wenn die Verbindung nicht hergestellt werden konnte, 20 Sekunden warten und die vorstehenden Schritte wiederholen.

**Hinweis:** Die Fernbedienung verfügt über eine voreingestellte Verbindung zu dem Gerät und ist direkt einsatzbereit.

# VERDRAHTUNGSPLAN

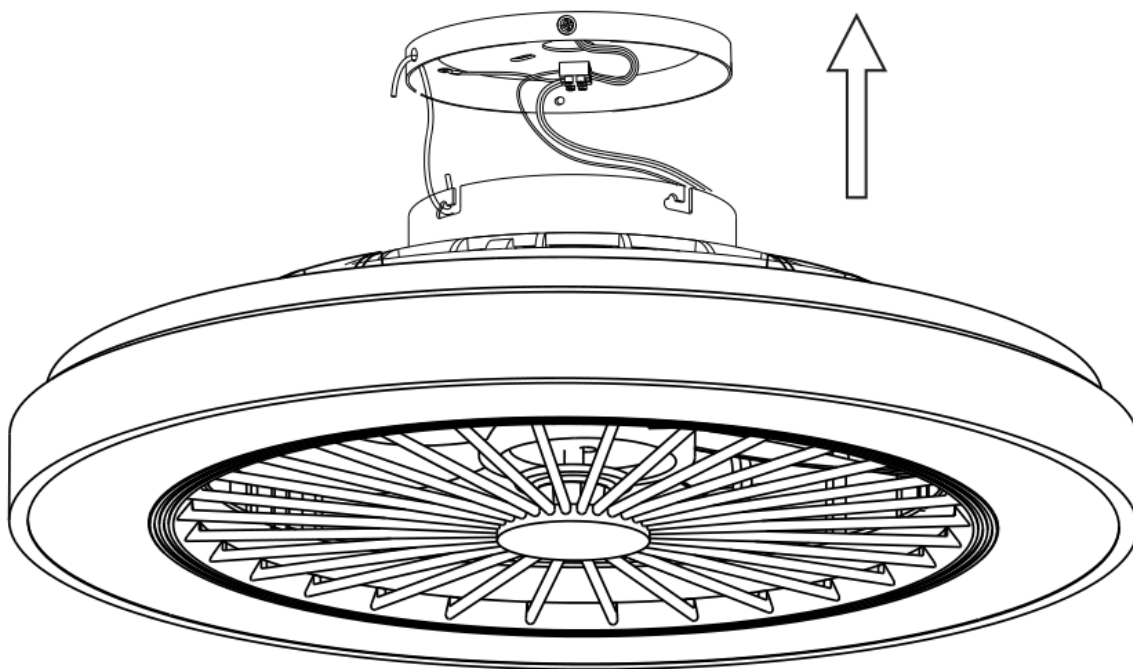

Den L-Leiter des Motors mit dem L-Leiter "**ZUM MOTOR**" vom Empfänger mit einem Drehverbinder anschliessen. Den N-Leiter des Motors mit dem N-Leiter "**ZUM MOTOR**" vom Empfänger mit einem Drehverbinder anschliessen.

Den Erdleiter der Stromversorgung mit dem "**GELB-GRÜNEN**" Erdleiter von der Abdeckung und dem grünen Erdleiter von der Montagehalterung verbinden.

# MONTAGE DER AUFHÄNGEVORRICHTUNG DES VENTILATORS

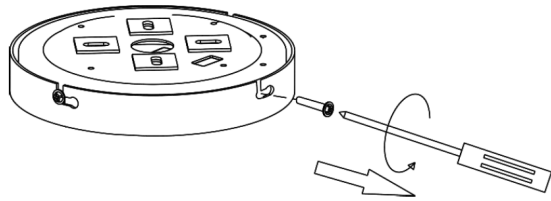

## Installation der Aufhängevorrichtung - Teil 1

- Entfernen Sie die vorinstallierten Schrauben aus der Aufhängevorrichtung.

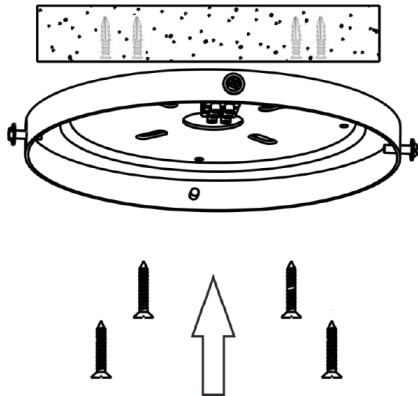

## Installation der Aufhängevorrichtung - Teil 2

- Bringen Sie die Aufhängevorrichtung an einer Beton- oder Holzdecke an, und ziehen Sie die Schrauben fest an.

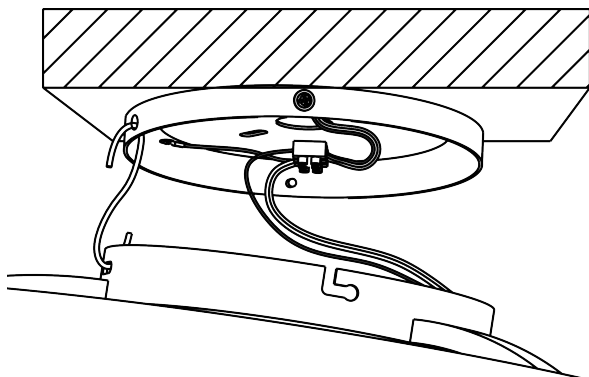

## Anschliessen

- Schliessen Sie den stromführenden Leiter, den Neutralleiter und den Erdleiter an die entsprechenden Klemmen an, um sicherzustellen, dass die Kabel richtig angeschlossen sind.

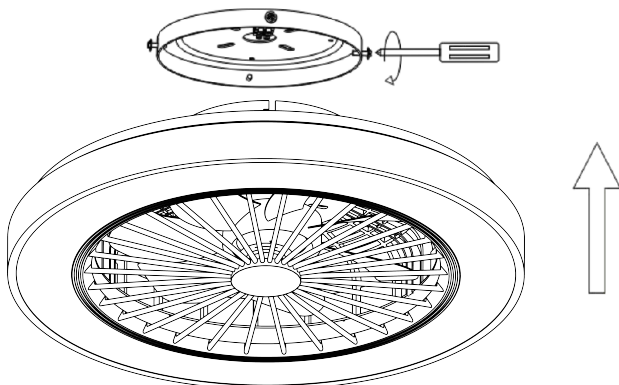

## Installation des Ventilators

- Befestigen Sie die Schrauben am Oberteil der Aufhängevorrichtung, und ziehen Sie sie im Uhrzeigersinn an. Die Installation des Ventilators ist abgeschlossen.

# DEMONTAGE UND MONTAGE DER LED-LICHTQUELLE

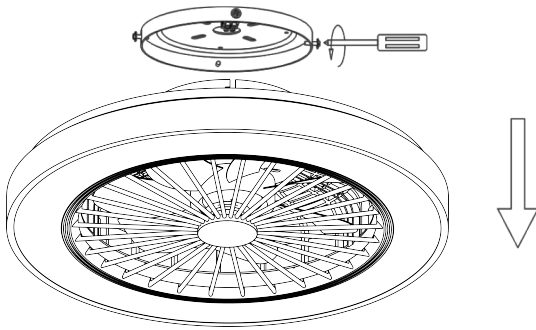

## Retirez le ventilateur

- Lösen Sie die Schrauben (Drehrichtung gegen den UZS), und nehmen Sie den Ventilator ab.

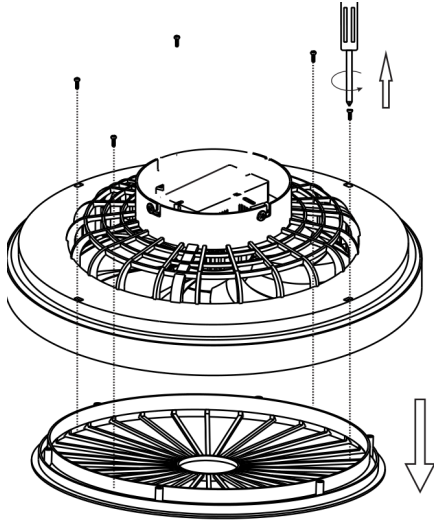

## Ventilatorgitter abnehmen

- Lösen Sie die Schrauben am Gitter des Ventilators, und nehmen Sie das Gitter vom Ventilator ab.

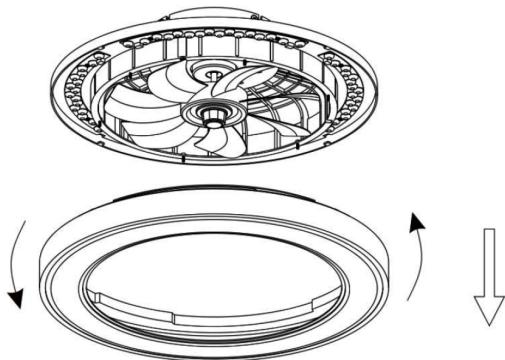

## Leuchtschirm des Ventilators abnehmen

- Drehen Sie den Leuchtschirm gegen den UZS, um ihn vom Ventilator abzunehmen.

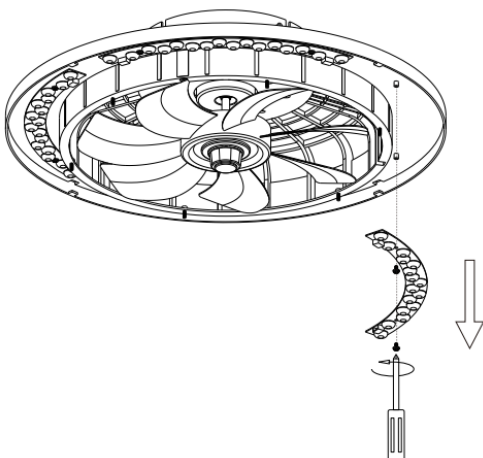

## LED-Lichtquelle abnehmen

- Lösen Sie die Schraube der Lichtquelle, und entnehmen Sie den LED-Streifen aus dem oberen Rahmen.

# DEMONTAGE UND MONTAGE DER LED-LICHTQUELLE SIEHE UNTEN

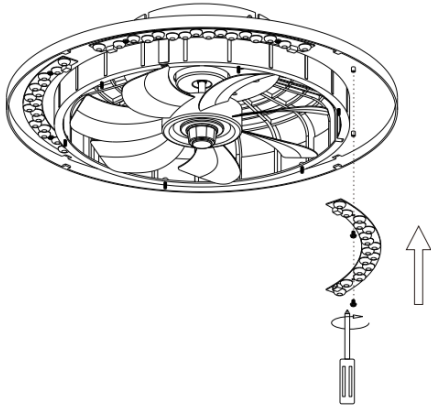

## LED-Lichtquelle installieren

- Bringen Sie die LED-Lichtquelle im oberen Rahmen an, und ziehen Sie die Schrauben fest.

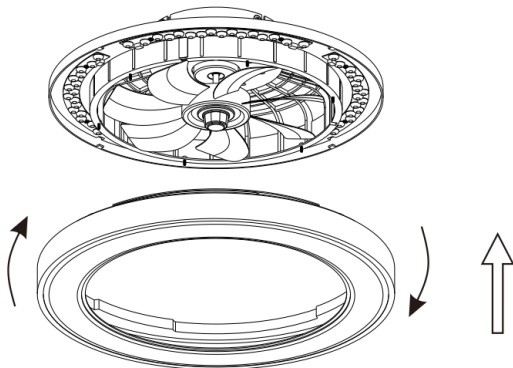

## Leuchtschirm installieren

- Bringen Sie die LED-Lichtquelle im oberen Rahmen an, und ziehen Sie die Schrauben fest.

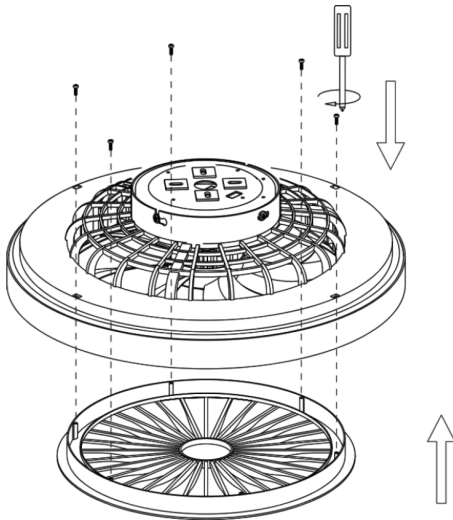

## Ventilatorgitter anbringen

- Bringen Sie das Ventilatorgitter im oberen Rahmen an, und ziehen Sie die Schrauben fest.

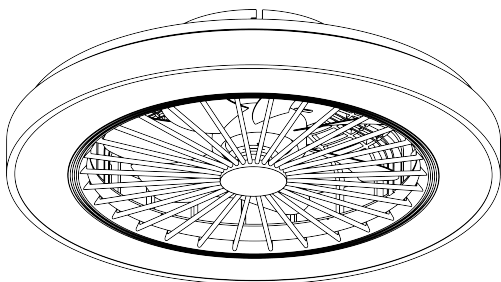

## Installation der LED-Lichtquelle abgeschlossen.

# PFLEGE UND REINIGUNG



**WARNUNG:** Vergewissern Sie sich vor der Reinigung Ihres.

- Aufgrund der normalen Bewegungen des Ventilators können sich einige Anschlüsse lockern. Kontrollieren Sie zweimal jährlich die Verbindungen der Halterung, die Halterungen und den festen Sitz der Flügel. Vergewissern Sie sich, dass sie sicher sind. Der Ventilator muss nicht von der Decke abgenommen werden.
- Reinigen Sie Ihren Ventilator regelmässig, damit er über Jahre hinweg sein neuwertiges Aussehen behält. Zur Reinigung kein Wasser verwenden, da dies den Motor oder das Holz beschädigen oder möglicherweise einen Stromschlag verursachen könnte. Ausschliesslich eine weiche Bürste oder ein fusselfreies Tuch verwenden, um die Oberfläche nicht zu zerkratzen. Die Beschichtung ist mit Lack versiegelt, um Verfärbungen oder Trübungen so gering wie möglich zu halten.
- Als zusätzlichen Schutz und zur Verschönerung kann eine dünne Schicht Möbelpolitur auf das Holz aufgetragen werden. Kleine Kratzer mit etwas Schuhcreme abdecken.
- Sie müssen Ihren Ventilator nicht mit Öl schmieren. Der Motor verfügt über dauergeschmierte versiegelte Kugellager.

# FEHLERBEHEBUNG

| Problem                                      | Lösung   |
|--|--|
| <b>Der Ventilator schaltet sich nicht ei</b> | <ul style="list-style-type: none"><li>□ Überprüfen Sie die Sicherungen oder Unterbrecherschalter des Haupt- und Nebenstromkreises.</li><li>□ Überprüfen Sie die Leiteranschlüsse zum Ventilator, und tauschen Sie die Schaltdrahtanschlüsse im Schaltgehäuse.</li><li>□ Überprüfen Sie die Batterien in der Fernbedienung.</li><li>□ Vergewissern Sie sich, dass Sie sich innerhalb der normalen Reichweite von 3 bis 6 Metern befinden.</li><li>□ Schalten Sie die Stromversorgung ab, und überprüfen Sie, dass die Kippschalter-Einstellungen von Fernbedienung und Empfänger die gleichen sind.</li></ul>   |
| <b>Der Ventilator ist laut</b>               | <ul style="list-style-type: none"><li>□ Überprüfen Sie den festen Sitz aller Schrauben des Motorgehäuses.</li><li>□ Überprüfen Sie den festen Sitz der Schrauben, mit denen die Ventilatorflügelhalterung an der motorisierten Nabe befestigt sind.</li><li>□ Überprüfen Sie, dass die Drehverbinder der Leiter nicht aneinander oder gegen die Innenwand des Schaltgehäuses klackern.</li><li>□ Geben Sie dem Gerät eine 24-stündige „Einlaufzeit“. Die meisten Geräusche eines neuen Ventilators verschwinden innerhalb dieses Zeitraums.</li><li>□ Überprüfen Sie den festen Sitz der Schrauben, mit denen die Leuchtenbaugruppe befestigt ist, sowie der Leuchtenabdeckung.</li><li>□ Zwischen Abdeckung und Decke muss ein kleiner Abstand sein. Diese darf die Decke nicht berühren.</li></ul> |

# MANUEL D'INSTRUCTIONS

## VENTILATEUR DE PLAFOND D'INTÉRIEUR

Réf. .: 24650.01/106620 (20-25712)

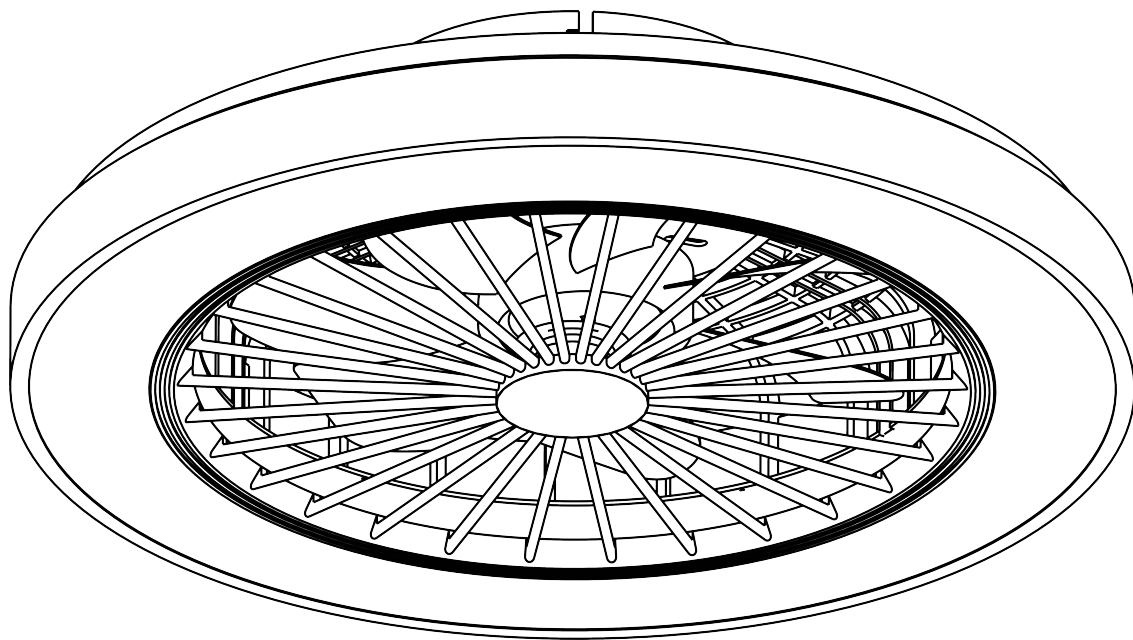

Vertrieb/Distribution:  
LANDI Schweiz AG  
Schulriederstrasse 5  
CH-3293 Dotzigen  
[www.landi.ch](http://www.landi.ch)  
Tel: 0848000120





# TABLE DES MATIÈRES

|  |   |   |    |
|--|---|---|----|
| Consignes de sécurité et avertissements.....   | 2 | Installation du support de suspension du ventilateur .. | 7  |
| Nettoyage, emplacement & contrôle inversé..... | 3 | Démontage de la source LED.....                         | 8  |
| Outils nécessaires .....                       | 3 | Montage de la source LED.....                           | 9  |
| Contenu de l'emballage et télécommande.....    | 4 | Entretien et nettoyage .....                            | 10 |
| Télécommande.....                              | 5 | Dépannage.....  | 10 |
| Schéma de câblage.....                         | 6 |   |    |

## ICONSIGNES DE SÉCURITÉ

### AVERTISSEMENTS :

1.  Utilisation en intérieur uniquement.
2. Ce produit doit être installé par un électricien qualifié.
3. Hauteur d'installation du ventilateur de plafond : à au moins 2,3 m du sol.
4. La portée de la télécommande est de 20 m.
5. Avant de procéder à l'installation, assurez-vous que l'alimentation électrique est déconnectée.
6. Avant de nettoyer votre ventilateur, assurez-vous que l'alimentation électrique est déconnectée.
7. Les moyens de fixation au plafond, tels que crochets ou autres dispositifs, doivent être fixés avec une résistance suffisante pour supporter 4 fois le poids du ventilateur de plafond.
8. Le montage du système de suspension doit être réalisé par le fabricant, son agent de service ou toute personne dûment qualifiée.
9. Ne pas installer le ventilateur de plafond dans un environnement humide afin d'éviter tout risque de fuite ou d'électrocution.
10. Cet appareil peut être utilisé par des enfants âgés de 8 ans et plus et par des personnes dont les capacités physiques, sensorielles ou mentales sont réduites ou qui manquent d'expérience et de connaissances, à condition qu'ils soient surveillés ou qu'ils aient reçu des instructions concernant l'utilisation de l'appareil en toute sécurité et qu'ils comprennent les dangers encourus. Les enfants ne doivent pas jouer avec l'appareil. Le nettoyage et l'entretien ne doivent pas être effectués par des enfants sans surveillance.
11. AVERTISSEMENT : si vous constatez un mouvement oscillatoire inhabituel, cessez immédiatement d'utiliser le ventilateur de plafond et contactez le fabricant, son agent de service ou toute personne dûment qualifiée.
12.  Signification du pictogramme représentant une poubelle barrée d'une croix : ne jetez pas les appareils électriques avec les déchets municipaux non triés, utilisez des points de collecte séparés. Contactez les autorités locales pour obtenir des informations sur les systèmes de collecte disponibles. Si les appareils électriques sont jetés dans des décharges ou des dépotoirs, des substances dangereuses peuvent s'infiltrer dans le sol et les eaux souterraines, puis entrer dans la chaîne alimentaire, mettant en danger votre santé et votre bien-être.

13. Les dispositifs de déconnexion doivent être intégrés au câblage fixe conformément aux règles de câblage.

14. La source d'éclairage équipant ce luminaire ne peut être remplacée que par le fabricant, son agent de service ou toute autre personne de qualification équivalente.

15. Avant de nettoyer l'appareil ou de le soumettre à une intervention de maintenance, assurez-vous toujours qu'il est déconnecté de l'alimentation électrique.

## NETTOYAGE

- Essuyez avec un chiffon doux et sec ou une brosse douce pour éliminer la poussière. N'utilisez pas de produits de nettoyage abrasifs.
- Ne nettoyez pas le ventilateur avec de l'eau.
- Assurez-vous de ne pas exercer une pression trop forte lorsque vous nettoyez les pales du ventilateur.

## EMPLACEMENT

- Lorsque vous choisissez l'emplacement du ventilateur, assurez-vous qu'il y a assez d'espace pour la rotation des pales et qu'aucun obstacle ne risque de les gêner.
- La hauteur du plafond doit être d'au moins 2,6 mètres (8,5 pieds).
- La distance entre les pales du ventilateur et le sol doit être d'au moins 2,3 mètres (7,5 pieds).

## MARCHE ARRIÈRE

- Assurez-vous que le ventilateur est éteint avant de changer de mode.
- Mode MARCHE ARRIÈRE – réglage hiver, crée un léger courant d'air ascendant qui rabat l'air chaud du plafond vers le bas. Mode MARCHE AVANT – réglage été, crée un courant d'air descendant qui rafraîchit directement l'air qui descend.

## OUTILS NÉCESSAIRES

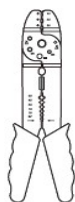

Pince à dénuder



Escabeau

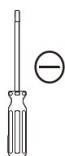

Tournevis à lame plate



Tournevis cruciforme



Ruban isolant

# CONTENU DE L'EMBALLAGE

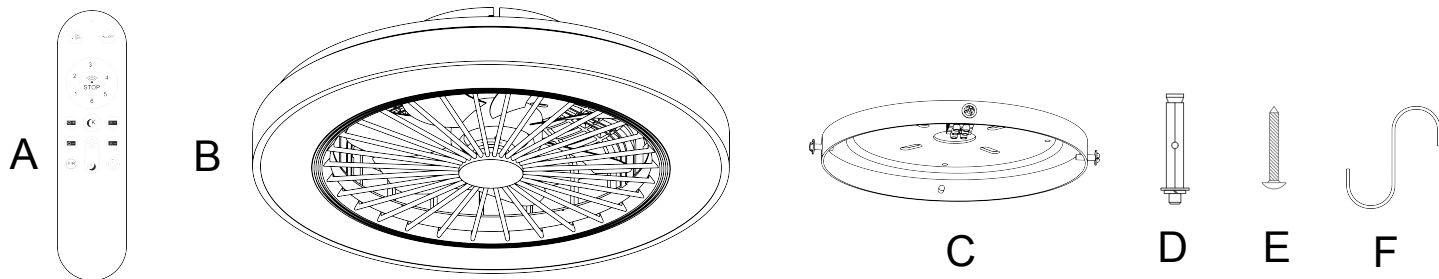

- A. Télécommande x 1set
- B. Ventilateur avec éclairage et moteur x 1set
- C. Support de suspension x 1 pcs
- D. Cheville à expansion x 4pcs
- E. Vis à bois x 4pcs
- F. Crochet x1pcs

# INSTRUCTIONS POUR LA TÉLÉCOMMANDE

## Consignes de sécurité importantes

1. Instructions à lire avant toute utilisation : lisez attentivement toutes les instructions avant d'utiliser cette télécommande.

2. À conserver pour toute référence ultérieure : conservez ce manuel pour toute utilisation ultérieure.

3. Consignes de sécurité relatives aux piles :

- Utilisez uniquement le(s) type(s) de piles spécifié(s) (par ex. 2 x AAA 1,5 V).
- Insérez les piles correctement en respectant les polarités (+/-) marquées à l'intérieur du compartiment à piles.
- Une insertion incorrecte peut causer des dommages. Remplacez toutes les piles en même temps.
- Ne mélangez pas les piles anciennes et neuves ou de types/marques différents.
- Retirez les piles si la télécommande n'est pas utilisée pendant une période prolongée.
- Éliminez les piles usées conformément à la réglementation locale.
- Ne les incinerez pas.
- Gardez les piles hors de portée des enfants et des animaux domestiques. En cas d'ingestion, consultez immédiatement un médecin.

4. Environnement :

- N'exposez pas la télécommande à une chaleur excessive, au froid, à l'humidité, à la poussière ou à la lumière directe du soleil.
- Ne la plongez pas dans l'eau ou d'autres liquides. Nettoyez-la uniquement avec un chiffon sec ou légèrement humide.
- Ne la laissez pas tomber et ne la soumettez pas à des chocs violents.

5. Modifications :

Ne démontez pas et n'essayez pas de modifier la télécommande. Celle-ci ne contient aucune pièce réparable par l'utilisateur.

6. Spécifications

Modèle : JL-EFL2445-IR-230

Portée : jusqu'à 8 mètres (peut varier) Fréquence de fonctionnement : 2.4GHz

Nombre de canaux : 1 canal

Puissance de sortie RF maximale : -1,77 dBm

# remote control instruction for use

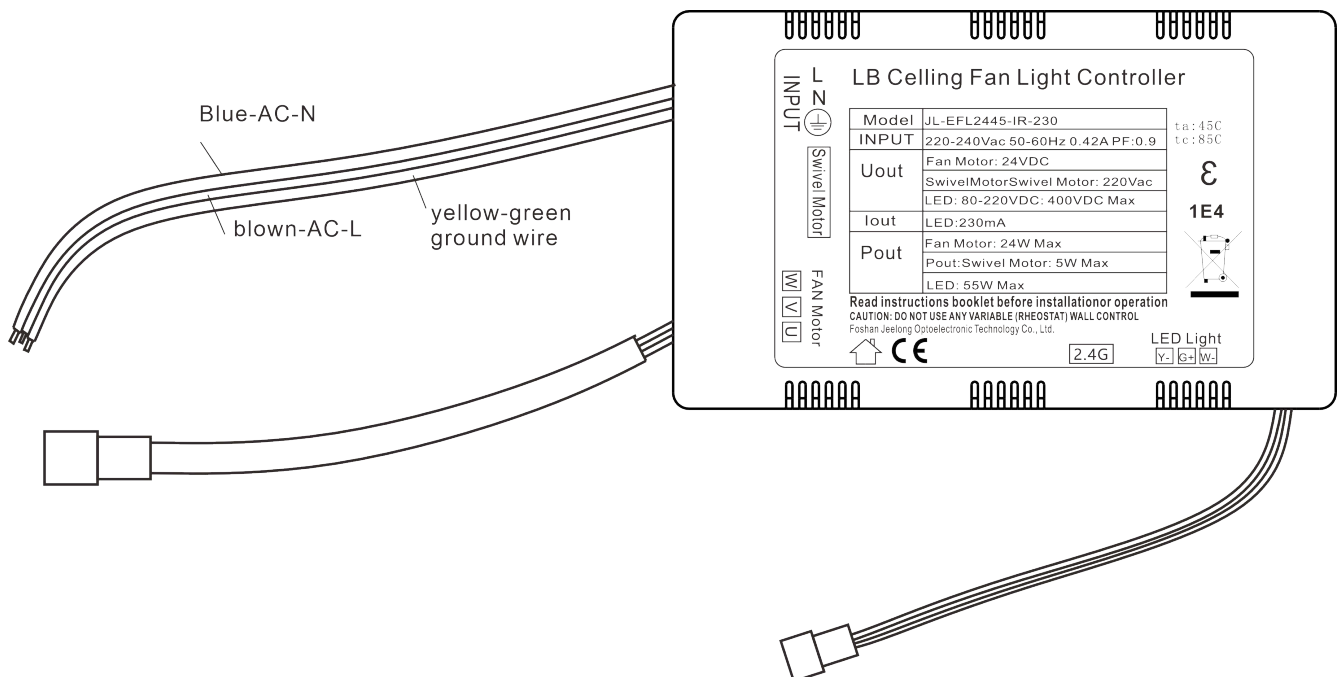
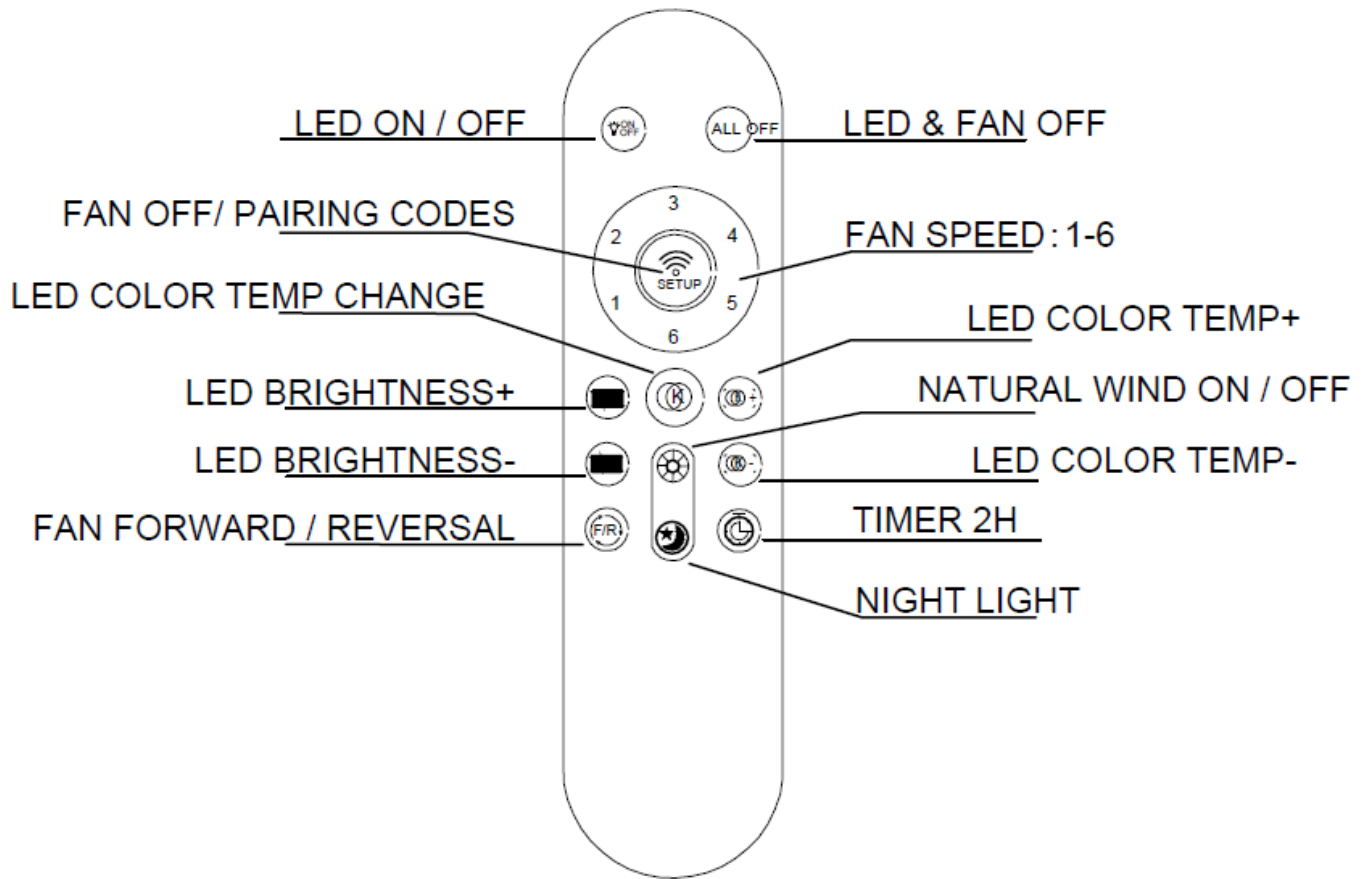

**Appairage de la télécommande :** dans les 3 secondes suivant la mise sous tension, appuyez sur le bouton « Appairage » et maintenez-le enfoncé. Le voyant clignote une fois pour indiquer que l'appairage a réussi.  
 En cas d'échec de l'appairage, mettez le ventilateur hors tension, attendez 20 secondes et répétez les étapes ci-dessus.

**Remarque :** la télécommande est pré-appairée par défaut et peut être utilisée directement.

# SCHÉMA DE CÂBLAGE

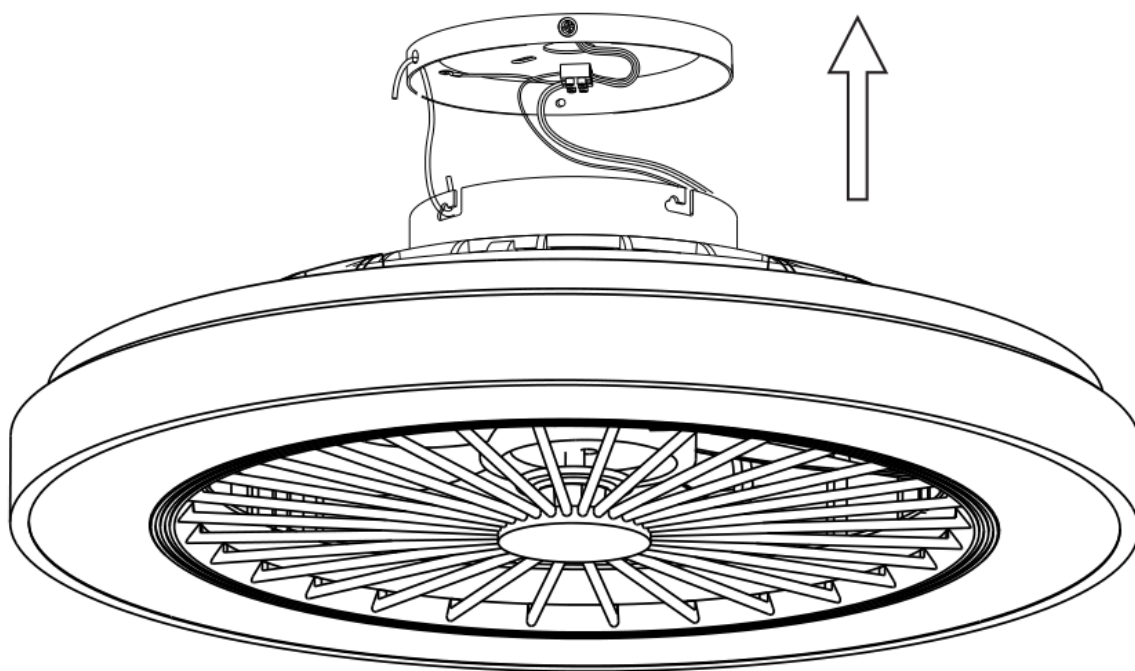

Reliez le fil L du moteur au fil L « **TO MOTOR** » du récepteur à l'aide d'un capuchon de connexion. Reliez le fil N du moteur au fil N « **TO MOTOR** » du récepteur à l'aide d'un capuchon de connexion.

Connectez le fil de terre d'alimentation au fil de terre **JAUNE-VERT** du boîtier et le fil de terre vert du support de fixation.

# INSTALLATION DU SUPPORT DE SUSPENSION DU VENTILATEUR

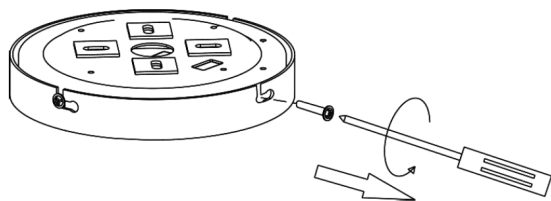

## Installez le support-1

- Retirez les vis préinstallées sur le support.

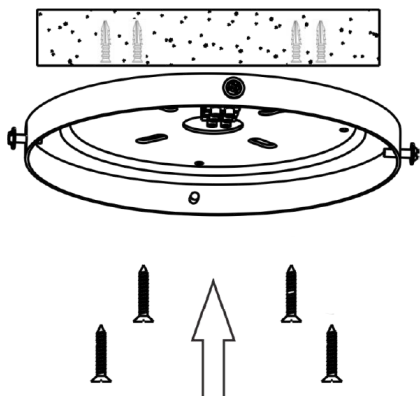

## Installez le support-2

- Installez le support sur un plafond en béton ou en bois et serrez les vis.

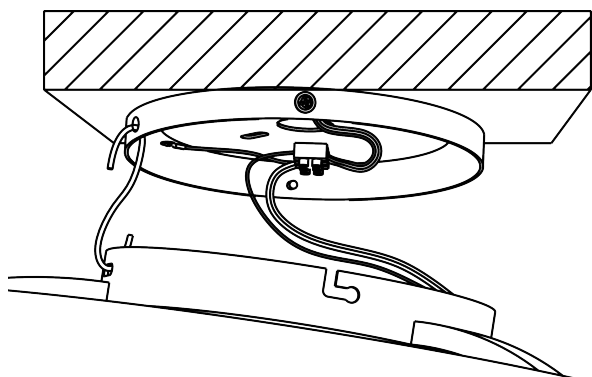

## Connectez les fils

- Connectez les fils L, N et le fil de terre aux bornes correspondantes pour vous assurer que les câbles sont correctement connectés.

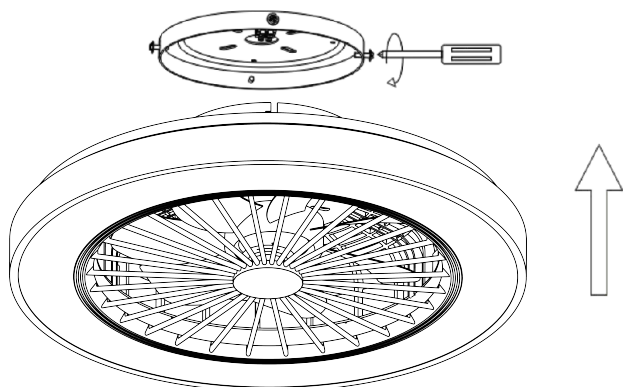

## Installez le ventilateur

- Fixez les vis à la soucoupe de suspension et serrez-les dans le sens des aiguilles d'une montre. L'installation du ventilateur est terminée.

# DÉMONTAGE ET MONTAGE DE LA SOURCE LED

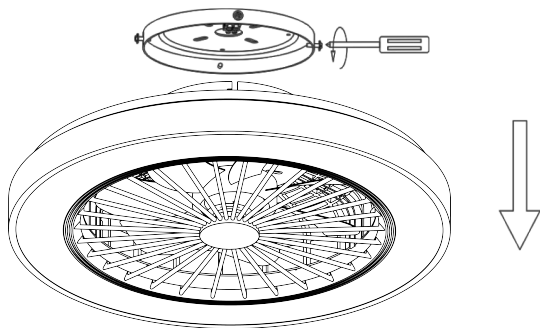

## Retirez le ventilateur

- Desserrez les vis dans le sens inverse des aiguilles d'une montre et retirez le ventilateur.

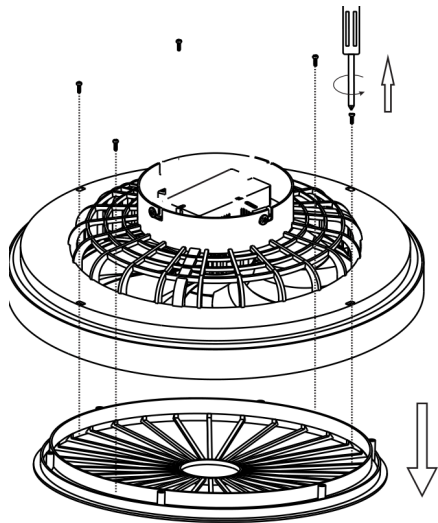

## Retirez la grille de ventilateur

- Desserrez les vis de la grille de ventilateur et retirez cette dernière.

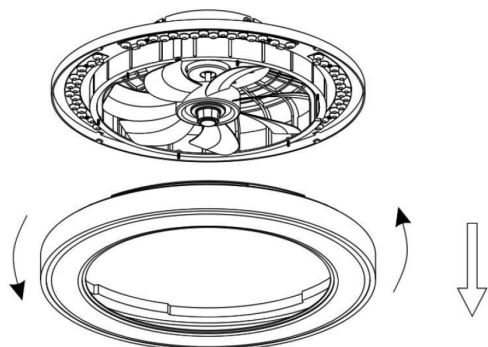

## Retirez l'abat-jour de ventilateur

- Tournez l'abat-jour dans le sens contraire des aiguilles d'une montre pour retirer ce dernier du ventilateur.

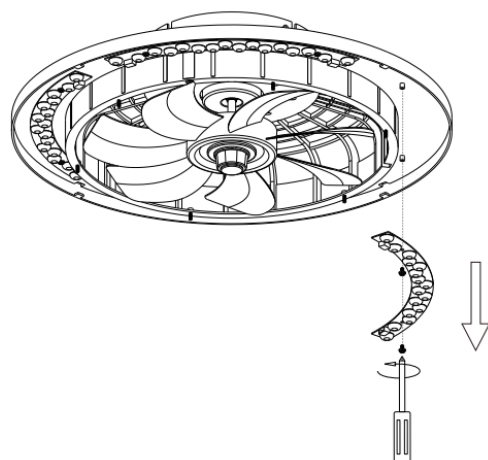

## Retirez la source LED

- Desserrez la vis de la source lumineuse et retirez le ruban LED du boîtier supérieur.

# MONTAGE ET INSTALLATION DE LA SOURCE LED, VOIR CI-DESSOUS

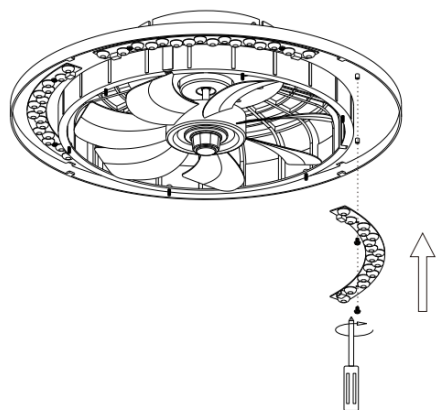

## Installez la source LED

- Installez la source lumineuse LED dans le boîtier supérieur et serrez les vis.

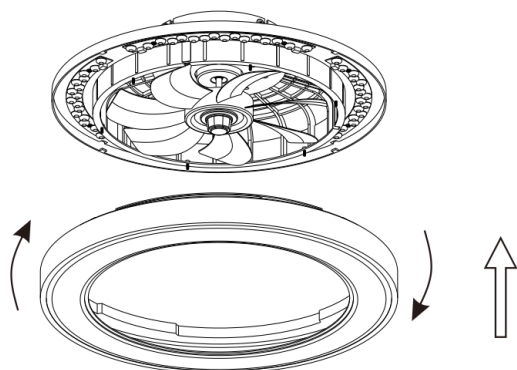

## Installez l'abat-jour

- Installez la source lumineuse LED dans le boîtier supérieur et serrez les vis.

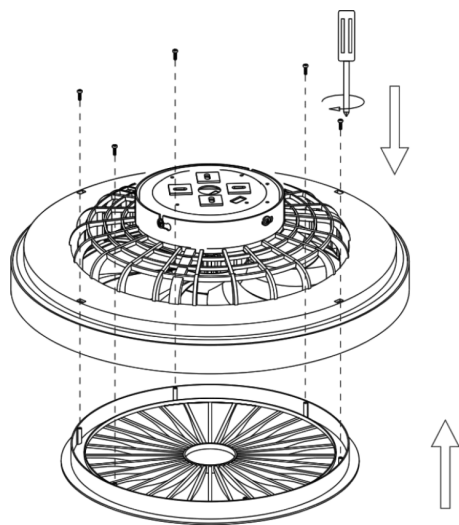

## Installez la grille de ventilateur

- Installez la grille de ventilateur sur le boîtier supérieur et serrez les vis.

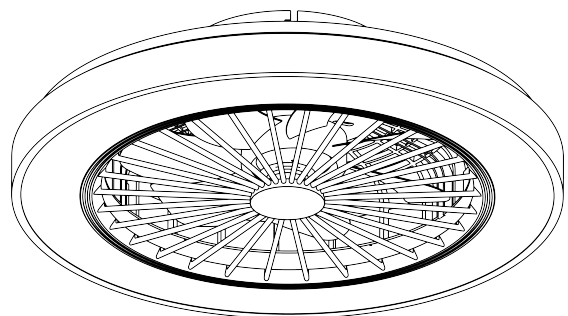

## L'installation de la source LED est terminée

# ENTRETIEN ET NETTOYAGE



**AVERTISSEMENT** : assurez-vous que le ventilateur est hors tension.

- Les mouvements naturels du ventilateur peuvent entraîner le desserrage de certaines connexions. Vérifiez les connexions du support, les fixations et les attaches des pales deux fois par an. Assurez-vous qu'elles sont bien fixées. Pour ce faire, il n'est pas nécessaire de retirer le ventilateur du plafond.
- Nettoyez régulièrement votre ventilateur pour qu'il conserve son aspect neuf au fil des ans. N'utilisez pas d'eau pour le nettoyer, car cela pourrait endommager le moteur ou le bois, ou provoquer un choc électrique. Utilisez uniquement une brosse douce ou un chiffon non pelucheux pour éviter de rayer la finition. Le placage est protégé par un vernis pour minimiser la décoloration ou le ternissement.
- Afin de protéger davantage le bois et d'en rehausser la beauté, vous pouvez appliquer une fine couche de cire pour meubles. Couvrez les petites rayures avec une fine couche de cirage.
- Vous n'avez pas besoin de lubrifier votre ventilateur. En effet, son moteur est équipé de roulements à billes scellés et lubrifiés à vie.

# DÉPANNAGE

| Problème                             | Solution   |
|--------------------------------------|--|
| <b>Le ventilateur ne démarre pas</b> | <ul style="list-style-type: none"><li>□ Vérifiez les fusibles ou les disjoncteurs de l'alimentation principale et du circuit.</li><li>□ Vérifiez les connexions des fils d'alimentation au ventilateur et les connexions des fils de commutation dans le boîtier de commutation.</li><li>□ Vérifiez les piles de la télécommande.</li><li>□ Assurez-vous de l'utiliser à une distance normale de 3 à 6 mètres.</li><li>□ Coupez l'alimentation et assurez-vous que les réglages du commutateur DIP sont identiques sur la télécommande et le récepteur.</li></ul>  |
| <b>Le ventilateur est bruyant</b>    | <ul style="list-style-type: none"><li>□ Assurez-vous que toutes les vis du boîtier du moteur sont bien serrées.</li><li>□ Assurez-vous que les vis qui fixent le support des pales du ventilateur au moyeu du moteur sont bien serrées.</li><li>□ Assurez-vous que les capuchons de connexion ne se touchent pas ou ne touchent pas la paroi intérieure du boîtier de commutation.</li><li>□ Attendez 24 heures, le temps que le « rodage » du ventilateur se fasse. La plupart des bruits associés à un ventilateur neuf disparaissent généralement au bout de cette période.</li><li>□ Assurez-vous que les vis fixant le kit d'éclairage sont bien serrées et que le cache de la lampe est bien fixé.</li></ul> |